

Niederlassungen Deutschland

Berlin

Ullsteinstraße 98–106
D-12109 Berlin-Tempelhof
Telefon 030 707937-0
Telefax 030 707937-166
nl.berlin.de@sto.eu.com

Köln

Marconistraße 12–14
D-50769 Köln-Feldkassel
Telefon 0221 70925-0
Telefax 0221 70925-22
nl.koeln.de@sto.eu.com

Donaueschingen

August-Fischbach-Straße 4
D-78166 Donaueschingen
Telefon 0771 804-222
Telefax 0771 804-206
nl.donauesch.de@sto.eu.com

Leipzig

Handelsstraße 1
D-04420 Markranstädt/Frankenheim
Telefon 0341 94400-30
Telefax 0341 94400-10
nl.leipzig.de@sto.eu.com

Frankfurt

Gutenbergstraße 6
D-65830 Kriftel
Telefon 06192 401-0
Telefax 06192 401-298
nl.frankfurt.de@sto.eu.com

München

Wiesenweg 4a
D-85716 Unterschleißheim-Lohhof
Telefon 089 321795-0
Telefax 089 321795-40
nl.muenchen.de@sto.eu.com

Gelsenkirchen

Alfred-Zingler-Straße 36
D-45881 Gelsenkirchen
Telefon 0209 80007-10
Telefax 0209 80007-49
nl.gelsenkirchen.de@sto.eu.com

Nürnberg

Magazinstraße 83
D-90763 Fürth
Telefon 0911 76201-10
Telefax 0911 76201-49
nl.nuernberg.de@sto.eu.com

Hamburg

Am Knick 22–26
D-22113 Oststeinbek
Telefon 040 713747-0
Telefax 040 713747-21
nl.hamburg.de@sto.eu.com

Rostock

Mühlenweg 18
D-18198 Stäbelow
Telefon 038207 657-10
Telefax 038207 657-20
nl.rostock.de@sto.eu.com

Hannover

Frankenring 19
D-30855 Langenhagen
Telefon 0511 41093-10
Telefax 0511 41093-20
nl.hannover.de@sto.eu.com

Stuttgart

An der Bracke 1–3
D-71706 Markgröningen
Telefon 07145 204-10
Telefax 07145 204-43
nl.stuttgart.de@sto.eu.com

Hauptsitz

Sto AG

Ehrenbachstraße 1
D-79780 Stühlingen
Telefon +49 7744 57-0
Telefax +49 7744 57-2178
infoservice@sto.eu.com
www.sto.de



Qualitätsmanagementsystem
Sto AG, DIN EN ISO 9001, Reg.-Nr. 3651
Umweltmanagementsystem
Sto AG, DIN EN ISO 14001, Reg.-Nr. 3651
Standorte Stühlingen, Donaueschingen, Tolkwitz

Tochtergesellschaft Deutschland

StoVerotec GmbH

Hanns-Martin-Schleyer-Straße 1
D-89145 Lauingen/Donau
Telefon 09072 990-0
Telefax 09072 990-117
infoservice.stoverotec@sto.eu.com
www.stoverotec.de

Technische Informationen

erhalten Sie unter:
Telefon 09072 990-0
infoservice.stoverotec@sto.eu.com

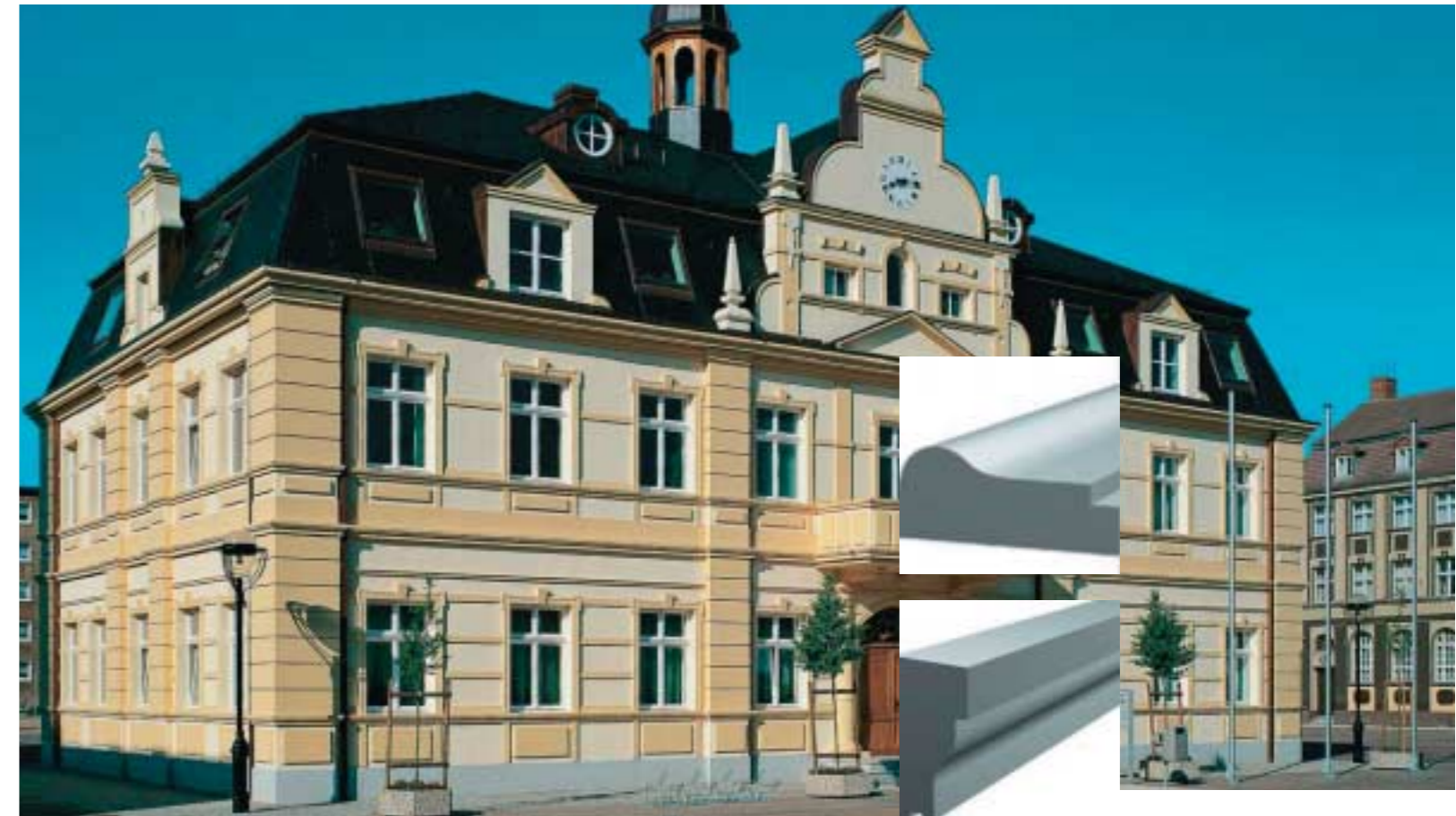

Sto AG | Fassade

Technisches Handbuch Fassadenprofile

StoDeco Profil

Neue Wege zur individuellen
Fassadengestaltung

Inhalt

Sortimentprogramm	3–34
■ Anwendungsbeispiele	3–7
■ Angebotspalette	8–24
■ Details	25–34

Objektprofilprogramm	35–84
■ Anwendungsbeispiele	36–37
■ Objektprofilkatalog	38–76
■ Details/Dübelsystem	77–84

Systemrichtlinien	85–90
■ Verarbeitung	86–87
■ Befestigung	88
■ Beschichtung	89
■ Werkzeuge	90
■ Hilfsmittel	90

Ausschreibungstexte	91–96
■ Kalkulationsrichtlinien	91–96

Stilkunde	97–100
------------------	---------------

Die Ausschreibungstexte und Handwerker-Kalkulationen aus dem Produktbereich StoDeco Profil erhalten sie sowohl in gedruckter wie in digitaler Form.

Sie bekommen sie als Broschüre mit Kurz- und Langtexten. Und zusätzlich auf Diskette zur Anwendung in einer der handelsüblichen AVA- bzw. Handwerker-Kalkulationsprogramme.

Folgende Formate sind verfügbar:

Ausschreibungstexte:

GAEB-Format

Handwerker-Kalkulationsdaten:

Datanorm V 4.0

Weitere Informationen zu Ausschreibungstexten und Handwerker-Kalkulationen erhalten Sie bei Ihrem zuständigen Verkaufsberater der Sto AG.

StoDeco Profil

StoDeco Profil Anwendungsbeispiel

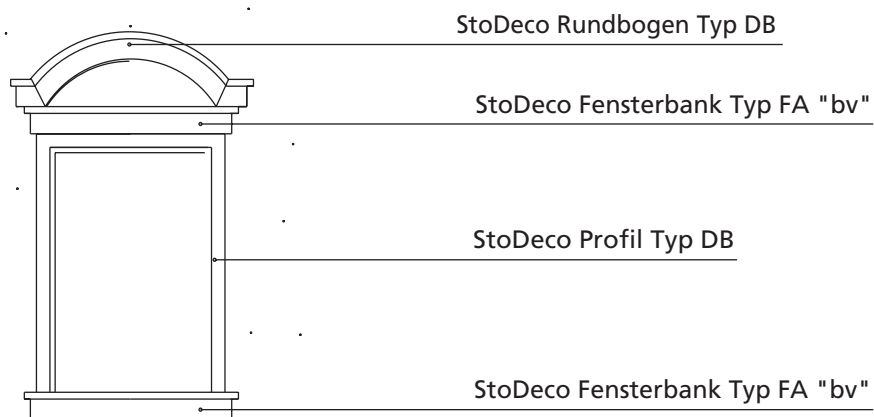
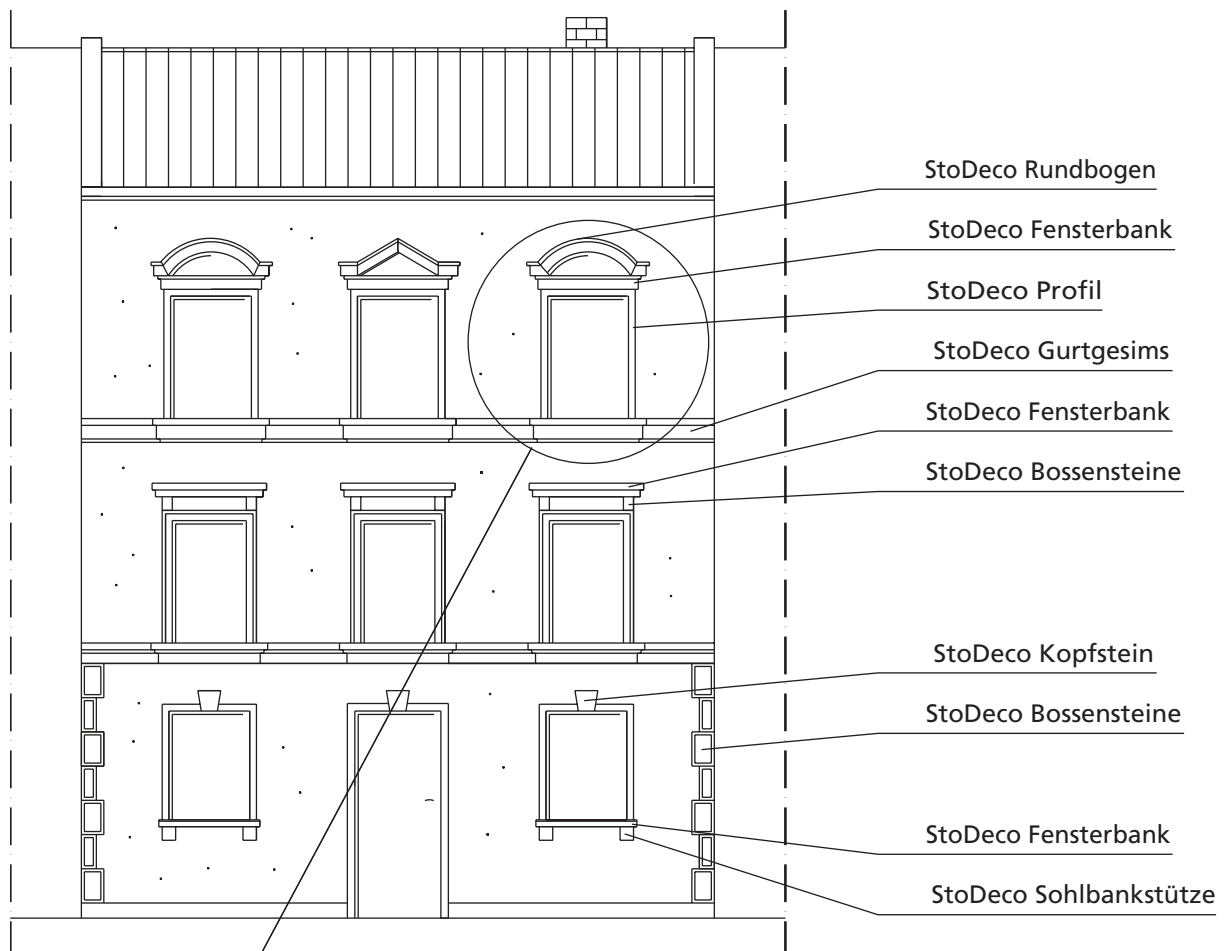

StoDeco Profil

StoDeco Profil Anwendungsbeispiel



Zeitgemäße Architektur
(StoDeco Plan)



Historisches neu erleben
(StoDeco Bossen)



Rekonstruktion
(StoDeco Bossensteine)

StoDeco Profil

StoDeco Plan Anwendungsbeispiel

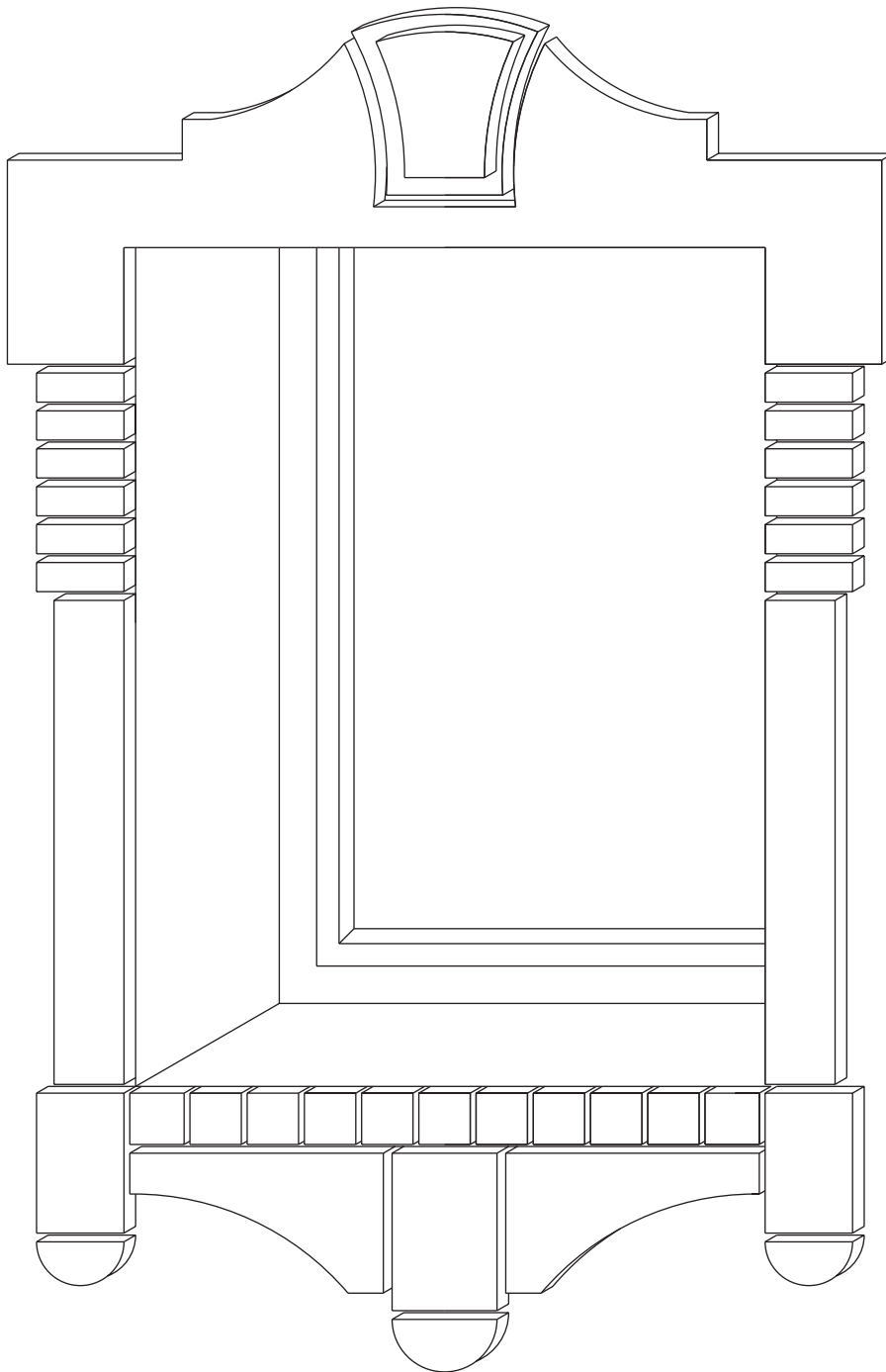

StoDeco Profil

Festlegung der Profillängen

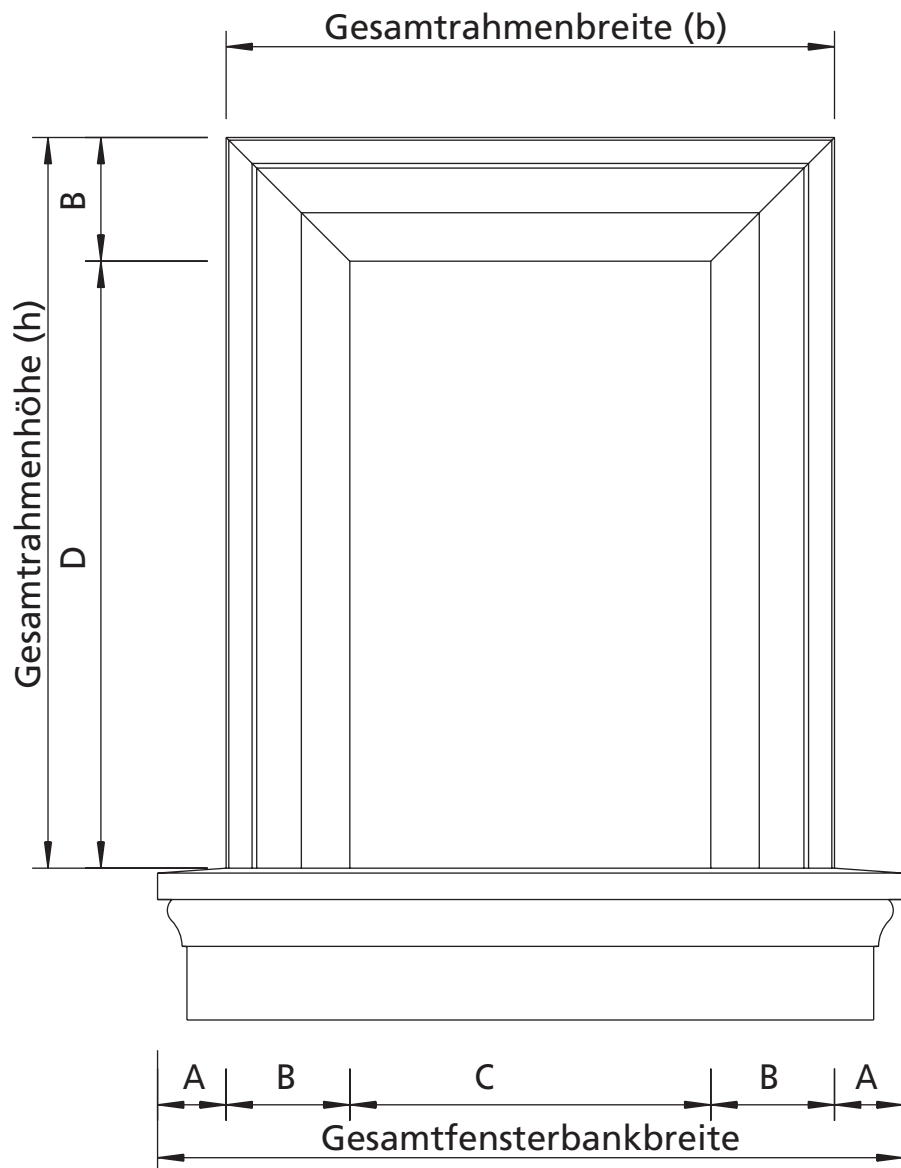

(Bsp.: beidseitig verkröpft – werksseitig vorgefertigt)

A – Stärke StoDeco Fensterbank
B – Breite StoDeco Profil

C – Lichte Fensterbreite
D – Lichte Fensterhöhe

Bei der Bestellung von Sortimentprofilen ist grundsätzlich anzugeben:

- Profiltyp
- Artikelnummer
- Menge

StoDeco Profil

Herstellung von Verkröpfungen vor Ort



sh. StoDeco Profil Montageanleitung!

Ausgangszustand gerade

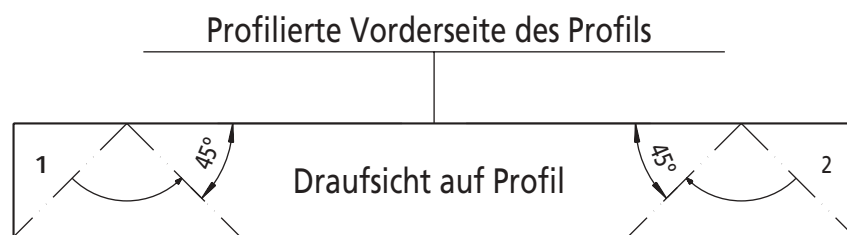

 = Sägeschnitte

Endzustand beidseitig verkröpft (BV)

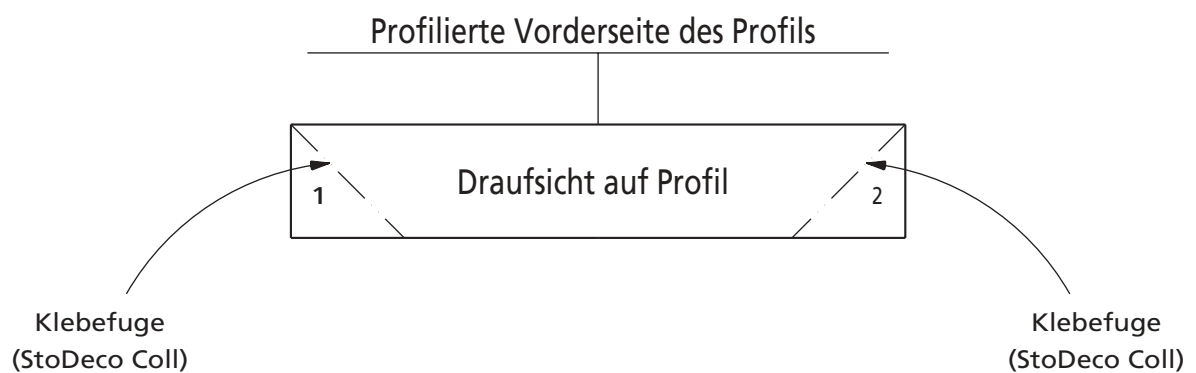

StoDeco Profil

Vorteile vom StoDeco Sortimentprogramm

- StoDeco Profile bestehen aus einem mineralischen Grundmaterial
- Bestätigte Qualität durch ein allg. bauaufsichtliches Prüfzeugnis
- StoDeco Profile sind vor Ort leicht be- und verarbeitbar
– 20 % geringerer Zeitaufwand
- StoDeco Sortimentprofile sind Lagerware und können daher innerhalb von 4 Werktagen vor Ort angeliefert werden
- StoDeco Bossen und Bossensteine werden auf Maß gefertigt
- StoDeco Rundbögen sind entsprechend den Sortimentprofilierungen (DA–DG) erhältlich, sie werden auf Maß gefertigt
- Das StoDeco Sortimentprogramm ist eine Auswahl zur Neugestaltung und Rekonstruktion Ihrer Fassaden

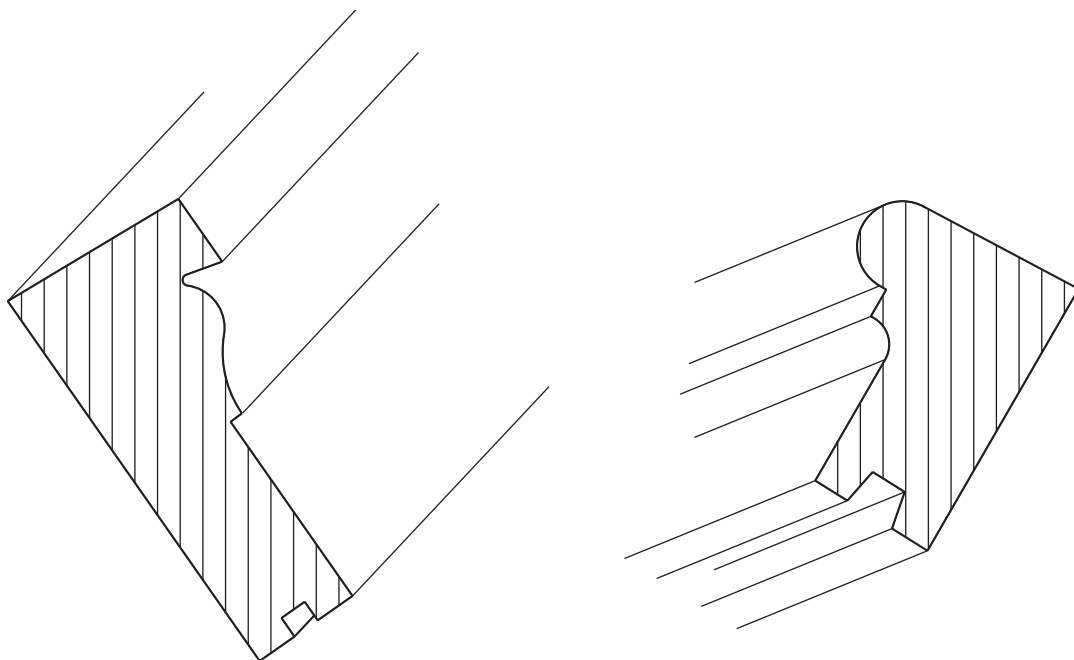

StoDeco Profil

StoDeco Rahmenprofile im Maßstab 1:2

<u>TYP DA</u>	Artikel-Nr.	Länge
	3804-007	120 cm
	3805-007	180 cm
	3807-007	240 cm

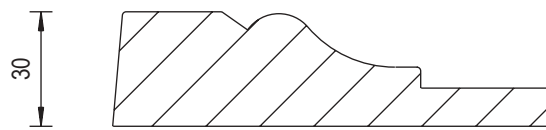

Gewicht/lfm: 1,33 kg

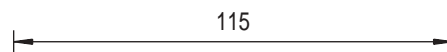

<u>TYP DB</u>	Artikel-Nr.	Länge
	3808-007	120 cm
	3809-007	180 cm
	3811-007	240 cm

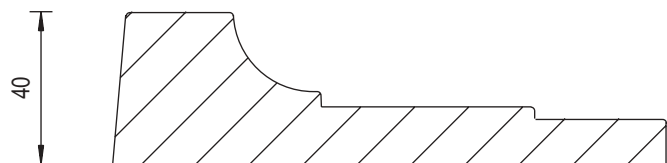

Gewicht/lfm: 1,66 kg

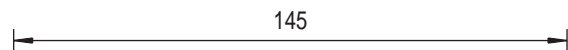

<u>TYP DC</u>	Artikel-Nr.	Länge
	3812-007	120 cm
	3813-007	180 cm
	3815-007	240 cm

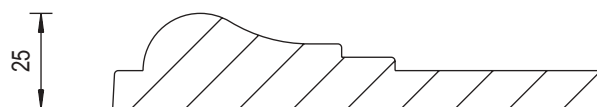

Gewicht/lfm: 1,0 kg

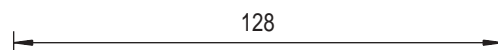

StoDeco Profil

StoDeco Rahmenprofile im Maßstab 1:2

<u>TYP DD</u>	Artikel-Nr.	Länge
	3816-007	120 cm
	3817-007	180 cm
	3819-007	240 cm

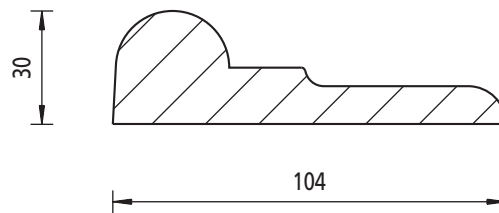

Gewicht/lfm: 1,10 kg

<u>TYP DE</u>	Artikel-Nr.	Länge
	3820-007	120 cm
	3821-007	180 cm
	3823-007	240 cm

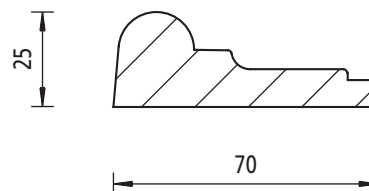

Gewicht/lfm: 0,60 kg

<u>TYP DF</u>	Artikel-Nr.	Länge
	3824-007	120 cm
	3825-007	180 cm
	3827-007	240 cm

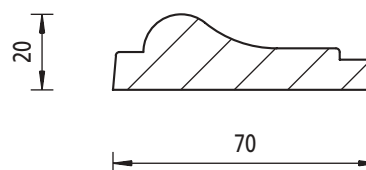

Gewicht/lfm: 0,50 kg

StoDeco Profil

StoDeco Rahmenprofile im Maßstab 1:2

<u>TYP DG</u>	Artikel-Nr.	Länge
	3828-007	120 cm
	3829-007	180 cm
	3831-007	240 cm

Gewicht/lfm: 1,33 kg

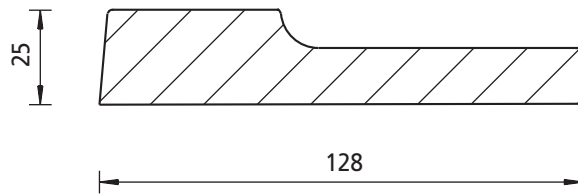

StoDeco Profil

StoDeco Fensterbänke und Gurtgesimse im Maßstab 1:2

Artikelnummerierung für unterschiedliche Ausführungen.

– 011 Normalausführung

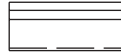

– 008 Rechtsverkröpft (rv)



– 009 Linksverkröpft (lv)



– 010 Beidseitig verkröpft (bv)

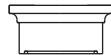

<u>TYP FA</u>	Artikel-Nr.	Länge
	3902-013	120 cm
	3903-013	180 cm
	3905-013	240 cm

Gewicht/lfm: 3,75 kg

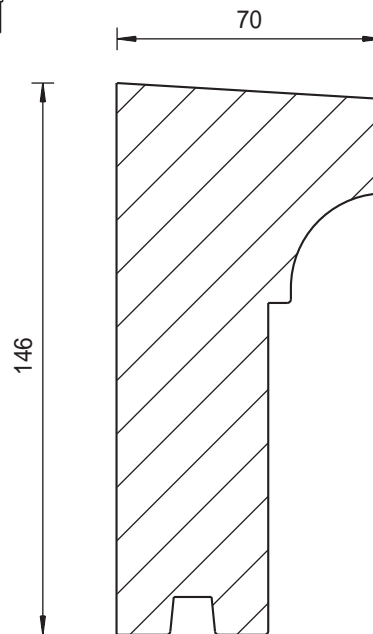

<u>TYP FB</u>	Artikel-Nr.	Länge
	3908-013	120 cm
	3909-013	180 cm
	3911-013	240 cm

Gewicht/lfm: 2,90 kg

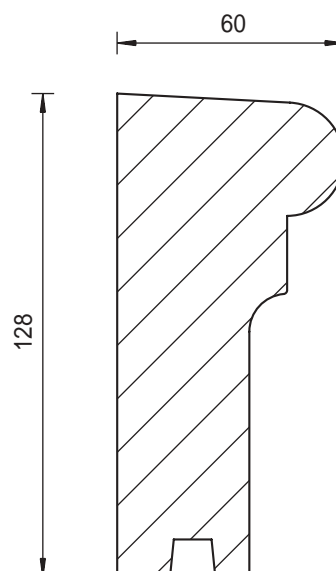

StoDeco Profil

StoDeco Fensterbänke und Gurtgesimse im Maßstab 1:2

<u>TYP FC</u>	Artikel-Nr.	Länge
	3914-013	120 cm
	3915-013	180 cm
	3917-013	240 cm

Gewicht/lfm: 2,33 kg

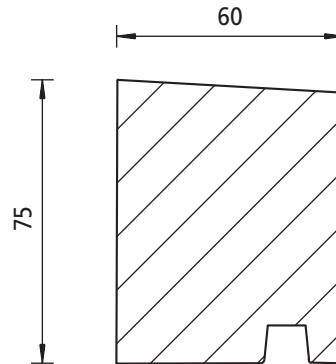

<u>TYP FD</u>	Artikel-Nr.	Länge
	3920-013	120 cm
	3921-013	180 cm
	3923-013	240 cm

Gewicht/lfm: 3,15 kg

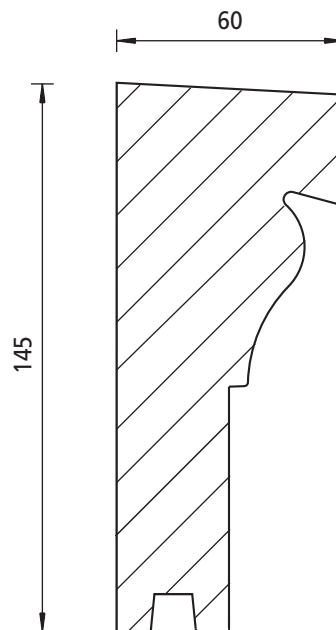

<u>TYP FE</u>	Artikel-Nr.	Länge
	3926-013	120 cm
	3927-013	180 cm
	3929-013	240 cm

Gewicht/lfm: 1,33 kg

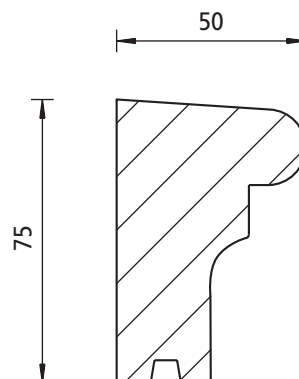

StoDeco Profil

Stilistische Zuordnung
von StoDeco Rahmenprofil
und StoDeco Fensterbank

Hinweis zum Denkmalschutz:

- Natursteinprodukt sehr ähnlich
- mineralisches Material
- mineralischer Kleber
- vielfältige Rekonstruktionen möglich

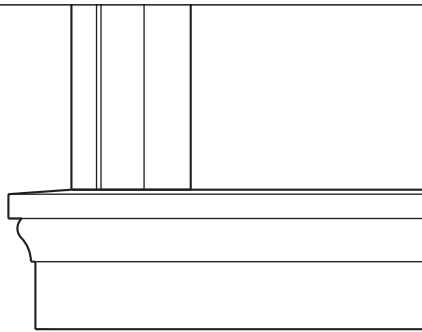

StoDeco Rahmenprofil DA
zu StoDeco Fensterbankprofil FD

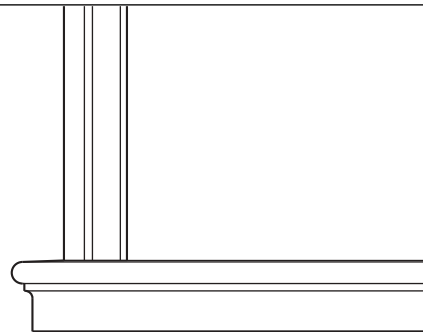

StoDeco Rahmenprofil DE
zu StoDeco Fensterbankprofil FE

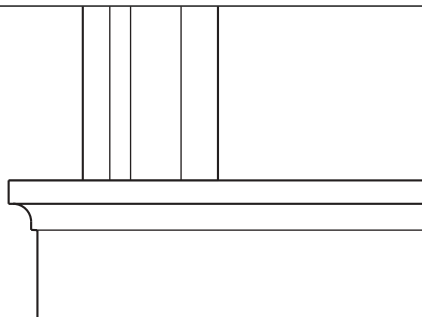

StoDeco Rahmenprofil DB
zu StoDeco Fensterbankprofil FA

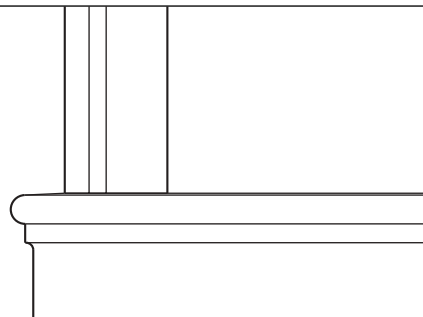

StoDeco Rahmenprofil DD
zu StoDeco Fensterbankprofil FB

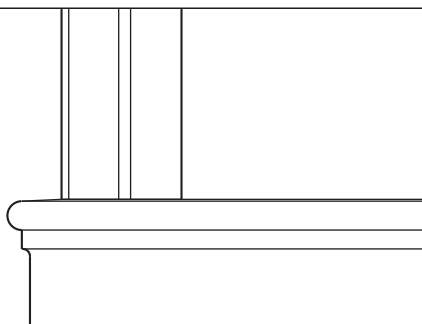

StoDeco Rahmenprofil DC
zu StoDeco Fensterbankprofil FB

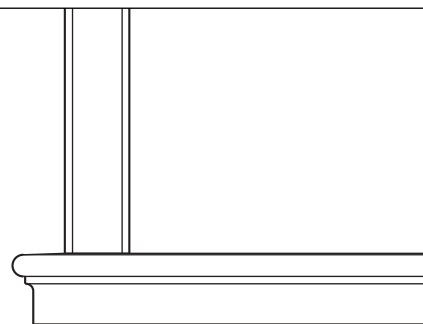

StoDeco Rahmenprofil DF
zu StoDeco Fensterbankprofil FE

StoDeco Profil

StoDeco Sohlbankstützen

TYP SBA Artikel-Nr.
3882-003

Gewicht/Stck: 1,06 kg

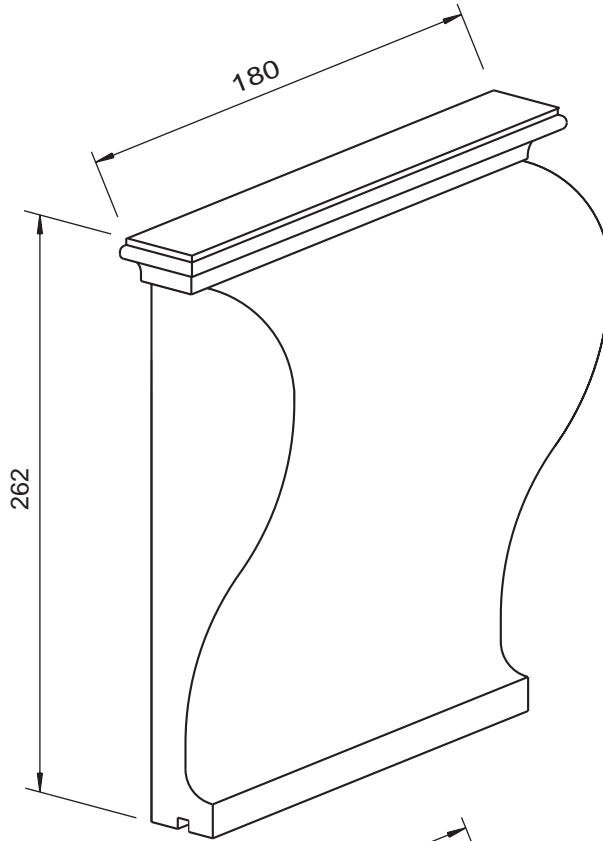

TYP SBB Artikel-Nr.
3883-003

Gewicht/Stck: 1,28 kg

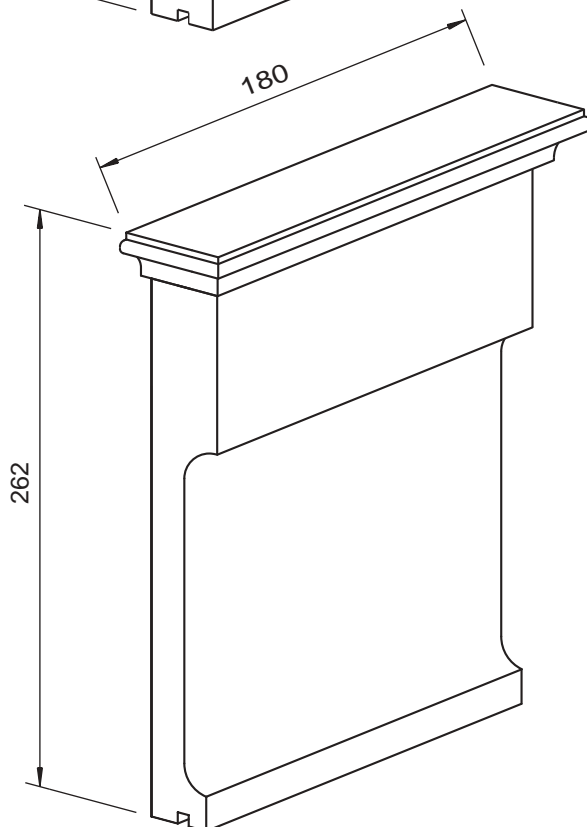

StoDeco Profil

StoDeco Kopfsteine

TYP KSA Artikel-Nr.
3884-003

Gewicht/Stck: 0,75 kg

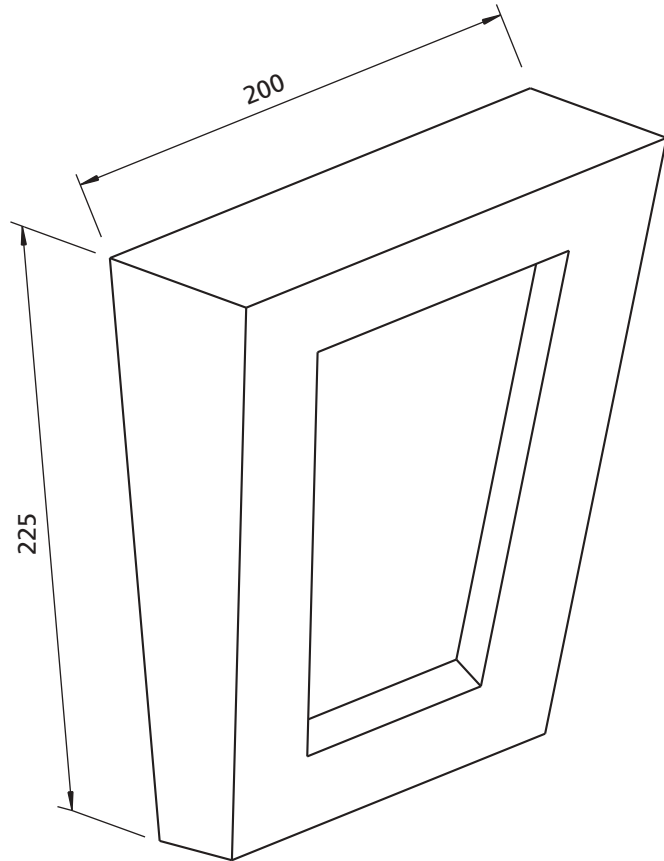

TYP KSB Artikel-Nr.
3885-003

Gewicht/Stck: 1,00 kg

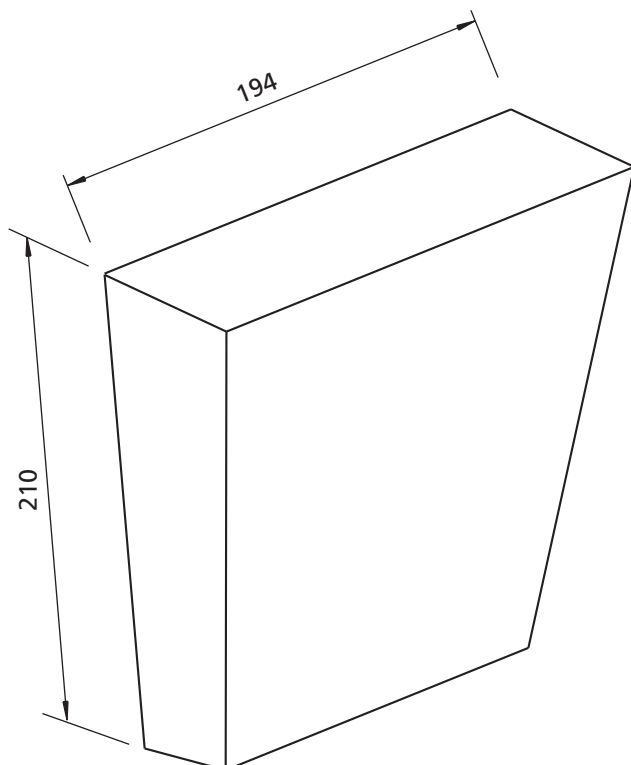

StoDeco Profil

StoDeco Kopfsteine

TYP KSC Artikel-Nr.
3886-003

Gewicht/Stck: 0,95 kg

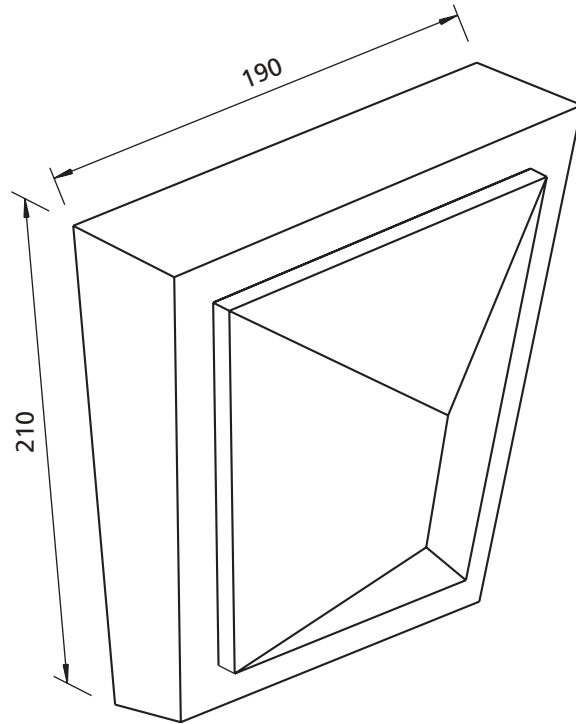

TYP KSD Artikel-Nr.
3887-003

Gewicht/Stck: 0,45 kg

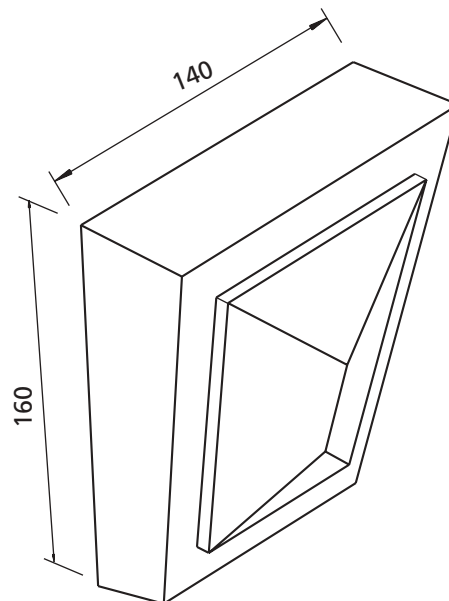

StoDeco Profil

StoDeco Bossen; StoDeco Bossensteine

StoDeco Bossen/Bossensteine sind keine Lagerware!
Bitte Lieferzeiten anfragen. Preise siehe Preisliste der Sto AG.

Lieferbare Dicken (D) bei StoDeco Bossen:

D = 15 mm; 20 mm; 25 mm; 30 mm; 35 mm

B = 30 mm–595 mm

L = 1200 mm/2400 mm

Lieferbare Dicken (D) bei StoDeco Bossen:

D = 40 mm; 50 mm; 60 mm; 70 mm; 80 mm; 90 mm; 100 mm

B = 30 mm–500 mm

L = 1200 mm/2400 mm

Lieferbare Dicken (D), Längen (L) und Breiten (B)
bei StoDeco Bossensteinen:

D = 15 mm; 20 mm; 25 mm; 30 mm; 35 mm

B = 30 mm–595 mm

L = bis 1200 mm

StoDeco Objekt Bossen:

Preis und Lieferzeit auf Anfrage.

Lieferbare Dicken (D), Längen (L) und Breiten (B)

bei StoDeco Bossensteinen:

D = 40 mm–100 mm

B = 30 mm–500 mm

L = bis 1200 mm/2400 mm

StoDeco Bossen

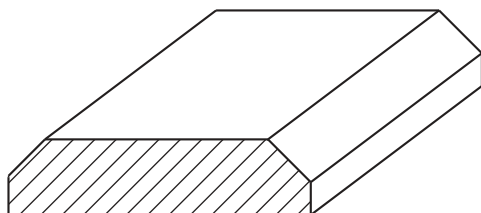

StoDeco Bossensteine

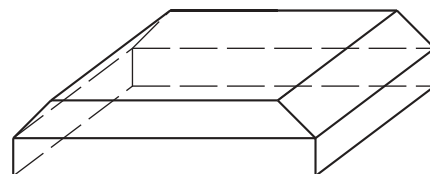

Lieferbare Kantenausbildung
Seite 19

StoDeco Profil

StoDeco Bossen; StoDeco Bossensteine

Kantenauswahl StoDeco Bossen; StoDeco Bossensteine.

Lieferbare Stärken $D = 15 \text{ mm}; 20 \text{ mm}; 25 \text{ mm}; 30 \text{ mm}; 35 \text{ mm}; 40 \text{ mm};$
 $50 \text{ mm}; 60 \text{ mm}; 70 \text{ mm}; 80 \text{ mm}; 90 \text{ mm}; 100 \text{ mm}.$

Schnittdarstellung

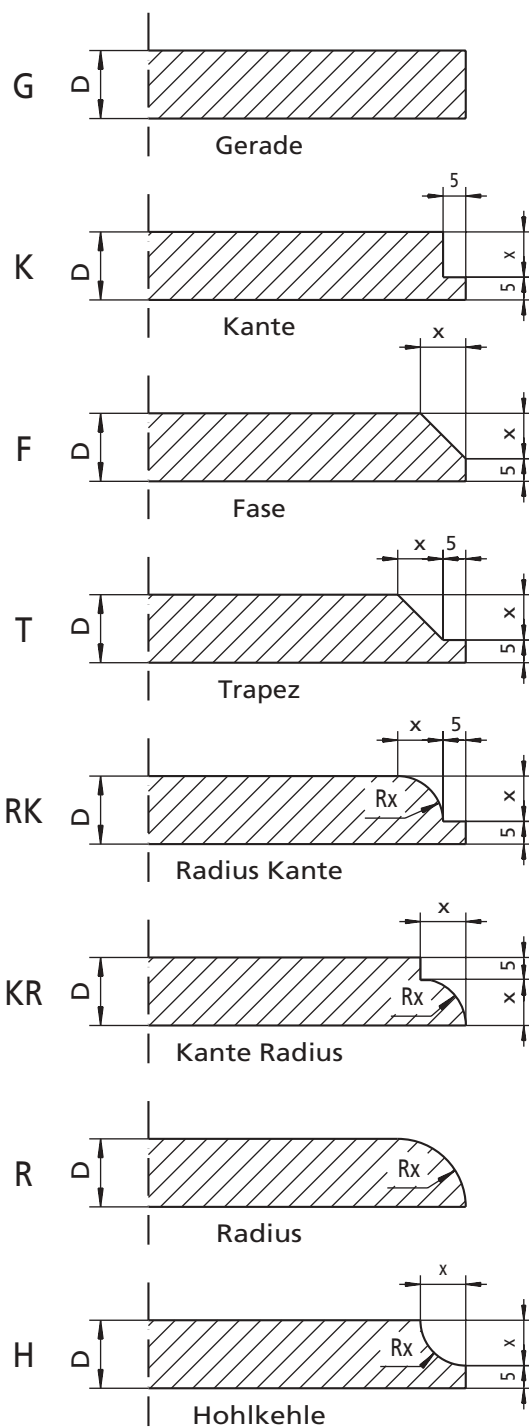

Mögliche Anordnung der Profile

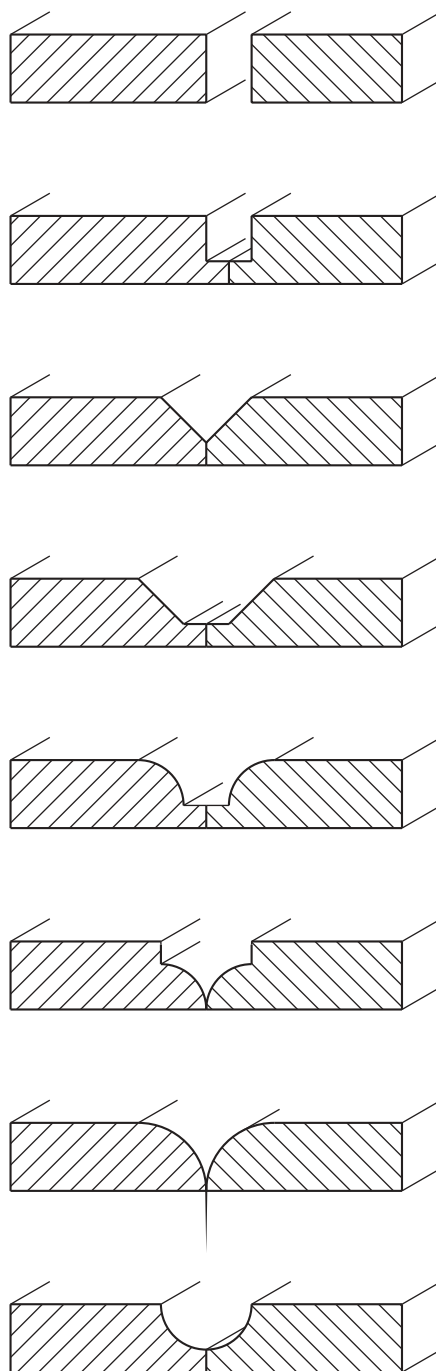

StoDeco Profil

StoDeco Plan

Diese Platte ermöglicht den individuellen Einsatz flächiger Profilierungen. Sie lässt sich leicht be- und verarbeiten und garantiert dadurch passgenaue Maßarbeiten am Objekt.

Zur Bearbeitung kann jede handelsübliche Kreis- oder Stichsäge verwendet werden.

Abmessungen von StoDeco Plan:

Materialstärken (D); Länge (L) und Breite (B)

D = 15 mm; 20 mm; 25 mm; 30 mm; 35 mm; 40 mm:

L = 2420 mm

B = 1210 mm

D = 50 mm; 60 mm; 70 mm; 80 mm; 90 mm; 100 mm:

L = 2440 mm

B = 1080 mm

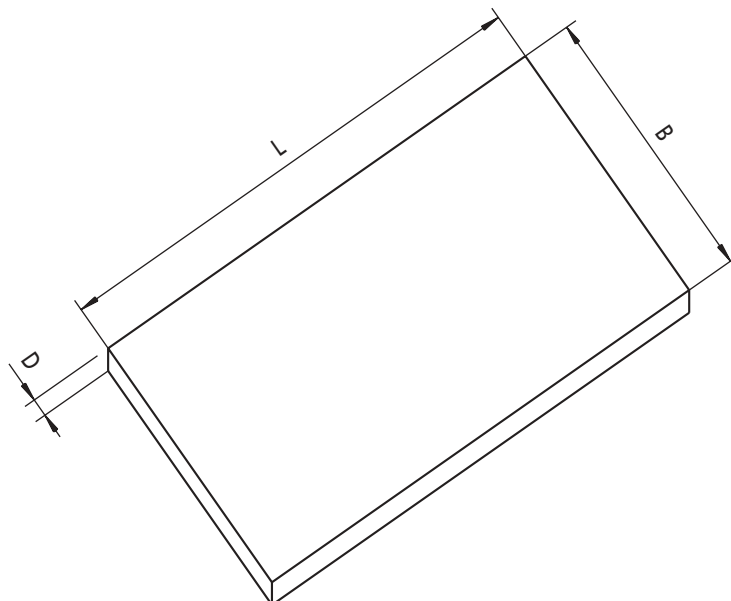

StoDeco Profil

StoDeco Rahmenprofilbogen

Generell gilt:

Alle Arten von Bögen werden in Segmenten geliefert.
Die Profilierung erfolgt, entsprechend dem Auftrag,
analog den Standardprofilen DA–DG.

Lieferzeitansatz: 15 Werkstage

Rundbogen

Art.-Nr. 3897-001

Bei der Bestellung von Rundbögen ist grundsätzlich anzugeben:

- Typ
- Sehnenlänge (s)
- Stichhöhe (h)



Beachte: Sehnenlänge und Stichhöhe sind Innenmaße!

StoDeco Profil

StoDeco Rahmenprofilbogen

Spitzbogen

Art.-Nr. 3897-002

Bei der Bestellung von Spitzbögen ist grundsätzlich anzugeben:

- Typ
- genaue Schablone
- Sehnenlänge (s)
- Stichhöhe (h)

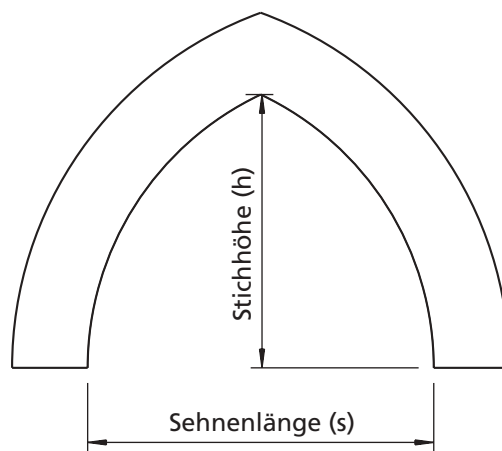

Korbbogen

Art.-Nr. 3897-003

Bei der Bestellung von Korbbögen ist grundsätzlich anzugeben:

- Typ
- genaue Schablone
- Sehnenlänge (s)
- Stichhöhe (h)

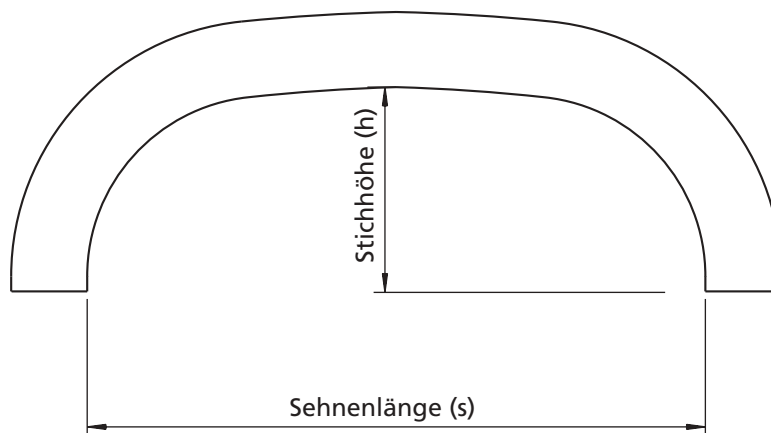

Beachte: Sehnenlänge und Stichhöhe sind Innenmaße!
Schablone bitte auf stabilem Papier.

StoDeco Profil

StoDeco Brettprofilbogen

Generell gilt:

Alle Arten von Bögen werden in Segmenten geliefert.
Die Kantenausbildung erfolgt, entsprechend dem Auftrag,
analog den Kantenausbildungen, siehe Bossen.

Lieferzeitansatz: 15 Werktage

Rundbogen

Art.-Nr. 3951-001

Bei der Bestellung von Rundbögen ist grundsätzlich anzugeben:

- Brettprofilbreite b (mm)
- Brettprofildicke D (mm)
- Sehnenlänge (s)
- Stichhöhe (h)
- Kantenausbildung

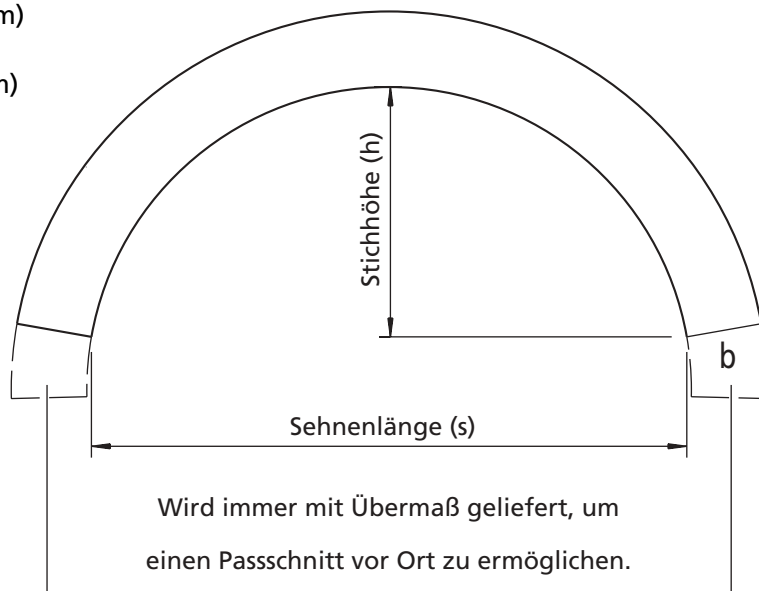

Beachte: Sehnenlänge und Stichhöhe sind Innenmaße!

StoDeco Profil

StoDeco Brettprofilbogen

Spitzbogen

Art.-Nr. 3951-002

Bei der Bestellung von Spitzbögen ist grundsätzlich anzugeben:

- Brettprofilbreite b (mm)
- Brettprofildicke D (mm)
- genaue Schablone
- Sehnenlänge (s)
- Stichhöhe (h)
- Kantenausbildung

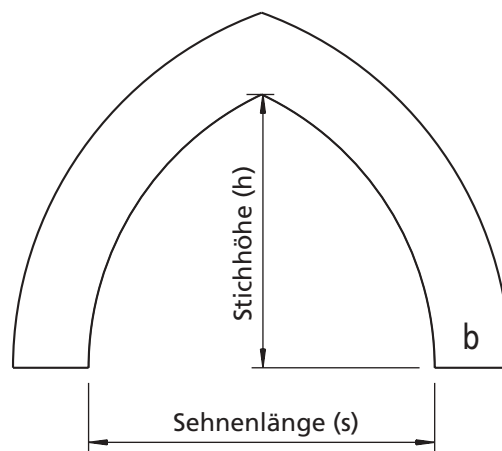

Korbbogen

Art.-Nr. 3951-003

Bei der Bestellung von Korbbögen ist grundsätzlich anzugeben:

- Brettprofilbreite b (mm)
- Brettprofildicke D (mm)
- genaue Schablone
- Sehnenlänge (s)
- Stichhöhe (h)
- Kantenausbildung

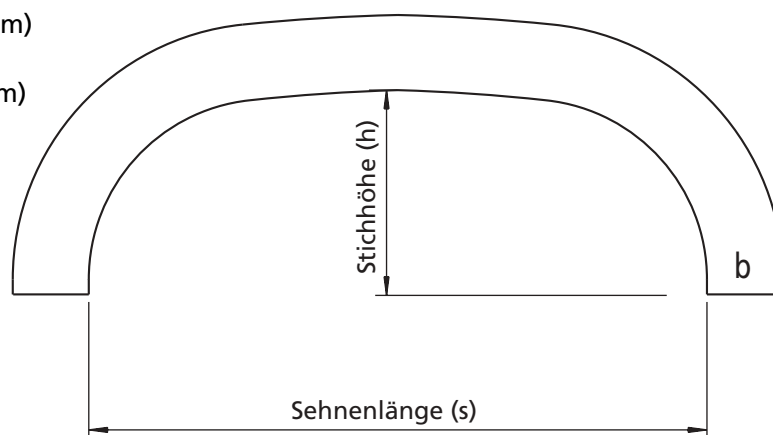

Beachte: Sehnenlänge und Stichhöhe sind Innenmaße!
Schablone bitte auf stabilem Papier.

StoDeco Profil

StoDeco Fensterbankanschluss

Anschlüsse an bestehende Bauteile sowie Ausklinkungen bei Fensterbänken sind durch ein Sto-Fugendichtband Typ 20/4 zu trennen!
Die Anschlussfugen sind mit einer Hohlkehle auszubilden!

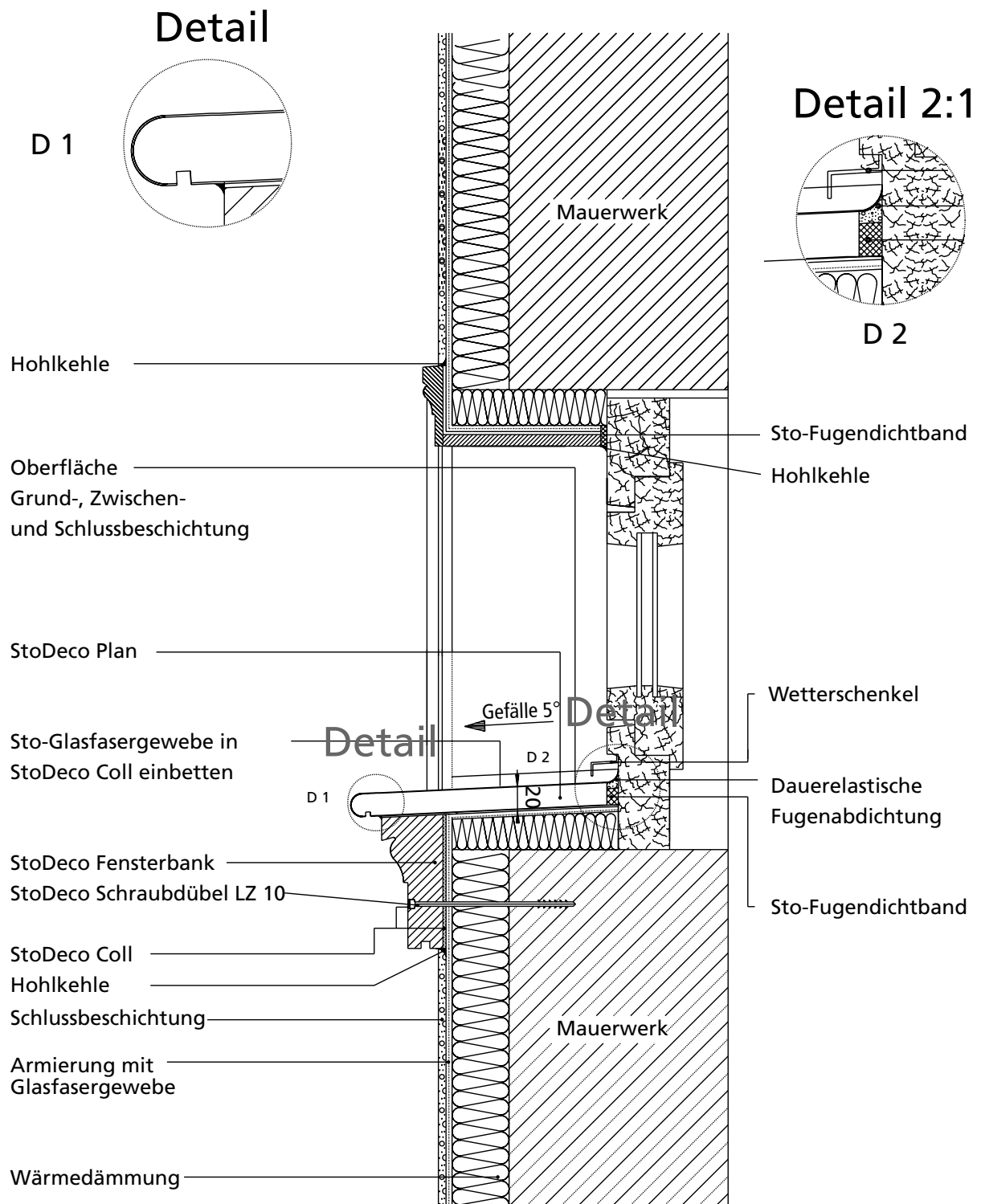

StoDeco Profil

StoDeco Fensterbankanschluss – Horizontalschnitt

Anschlüsse an bestehende Bauteile sowie Ausklinkungen bei Fensterbänken sind durch ein Sto-Fugendichtband Typ 20/4 zu trennen!
Die Anschlussfugen sind mit einer Hohlkehle auszubilden!

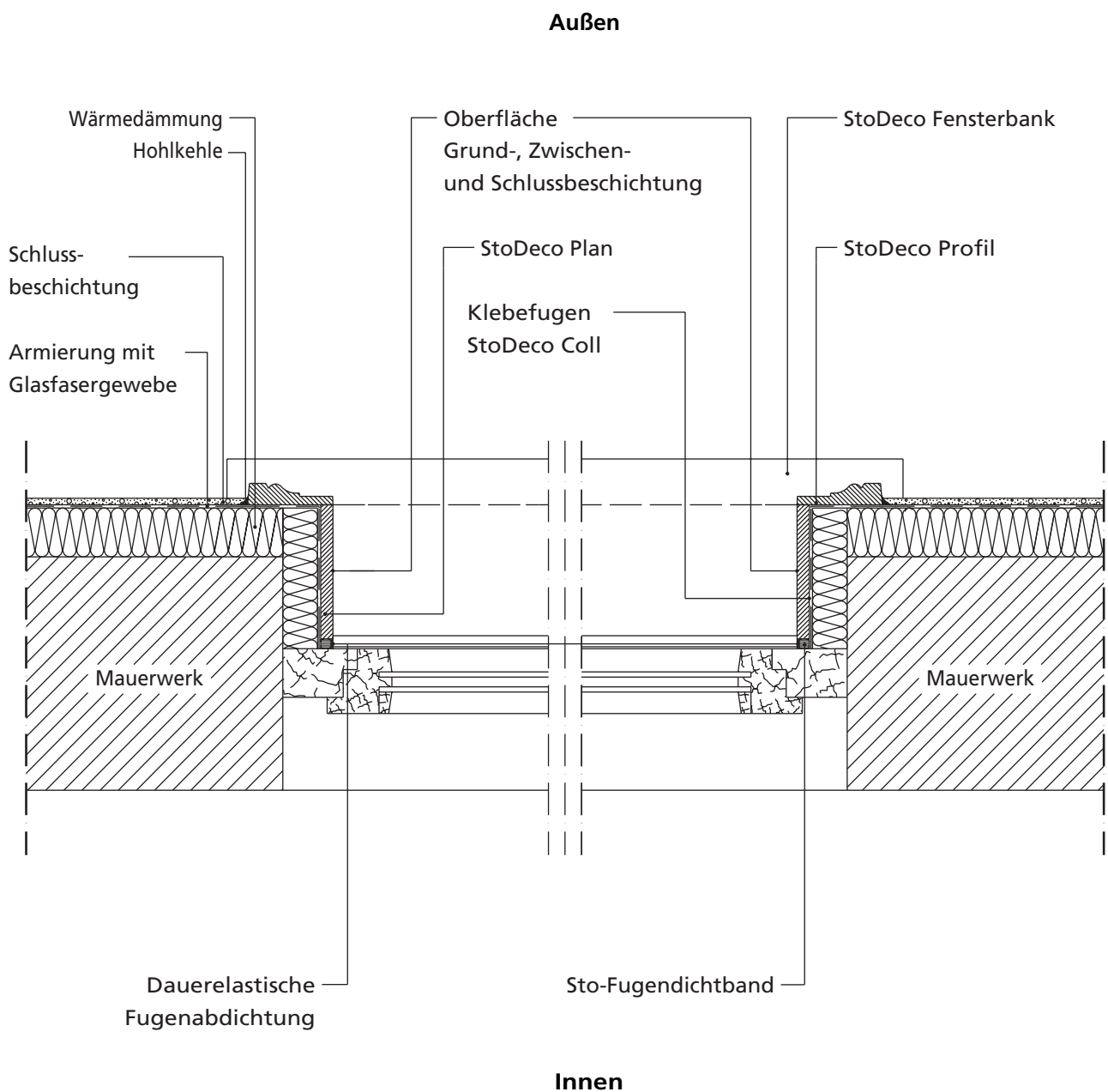

StoDeco Profil

StoDeco Gurtgesims Systemaufbau

Anschlüsse an bestehende Bauteile sowie Ausklinkungen bei Fensterbänken sind durch ein Sto-Fugendichtband Typ 20/4 zu trennen!
Die Anschlussfugen sind mit einer Hohlkehle auszubilden!

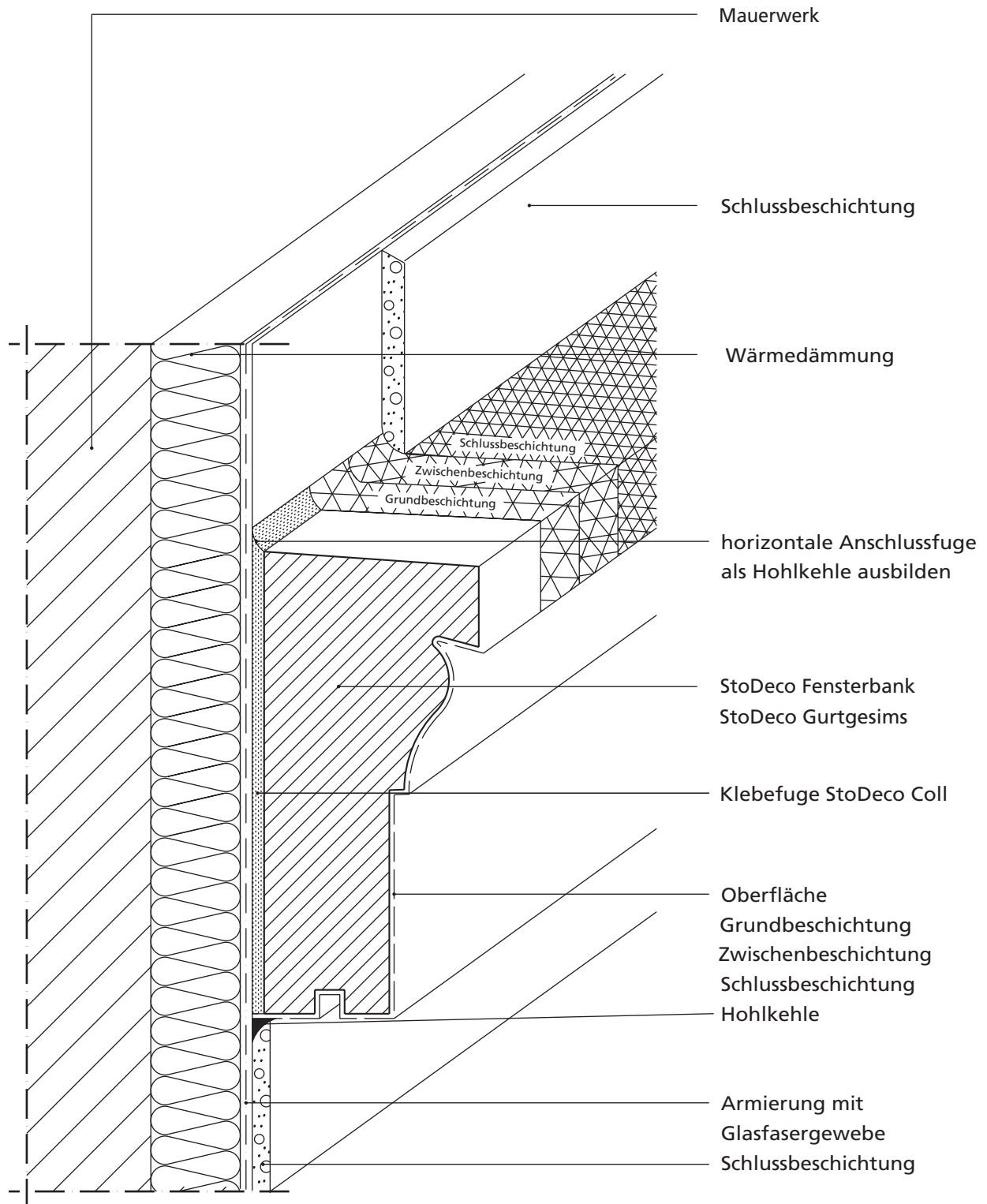

StoDeco Profil

StoDeco Gurtgesims Systemaufbau mit Blechabdeckung

Anschlüsse an bestehende Bauteile sowie Ausklinkungen bei Fensterbänken sind durch ein Sto-Fugendichtband Typ 20/4 zu trennen!
Die Anschlussfugen sind mit einer Hohlkehle auszubilden!

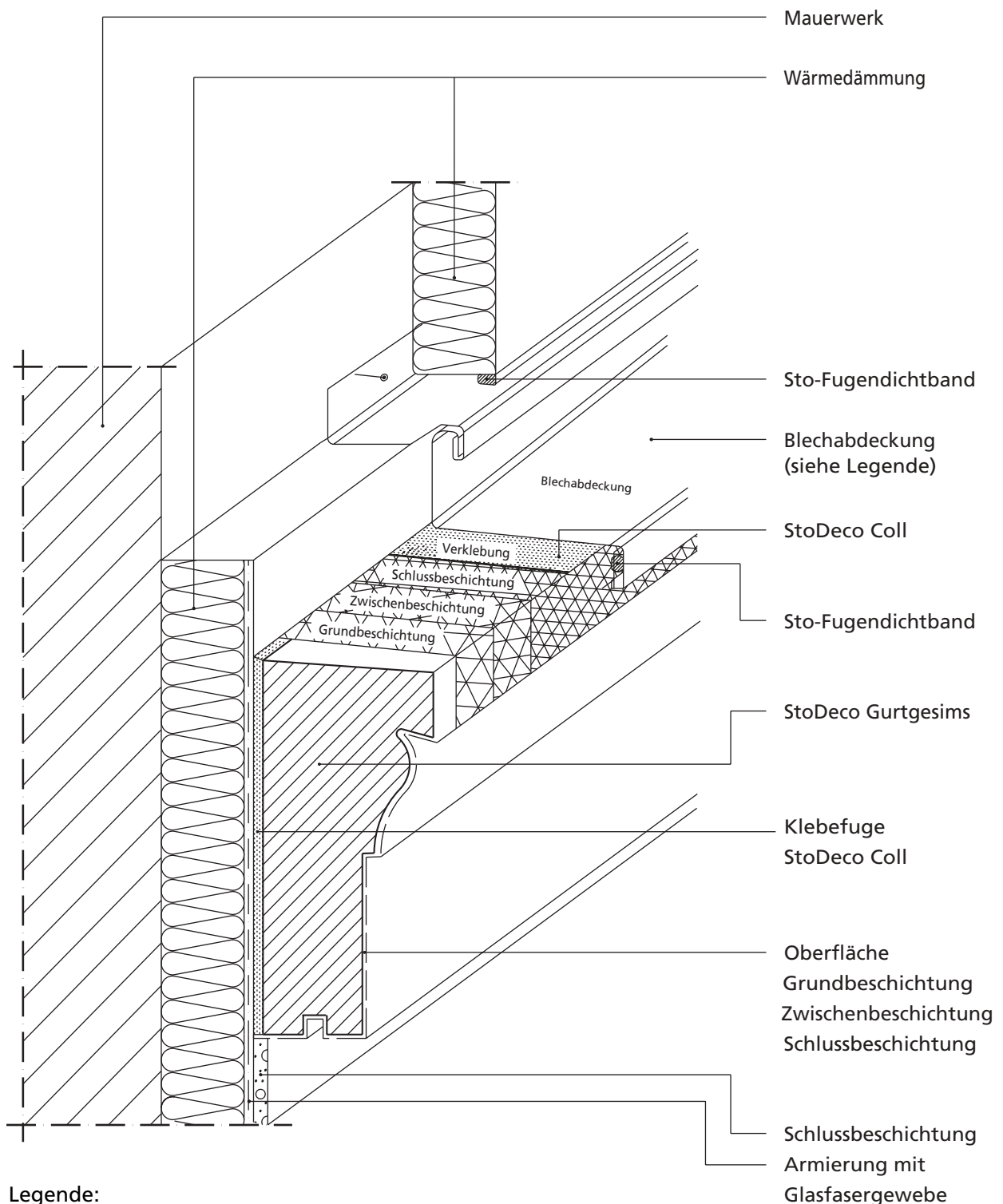

Legende:

1. Blechabdeckung auf Unterseite reinigen und entfetten.
2. Blechabdeckung ist thermisch unabhängig zu befestigen!

StoDeco Profil

StoDeco Bossenfassade – Vertikalschnitt

Anschlüsse an bestehende Bauteile sowie Ausklinkungen bei Fensterbänken sind durch ein Sto-Fugendichtband Typ 20/4 zu trennen!
Die Anschlussfugen sind mit einer Hohlkehle auszubilden!

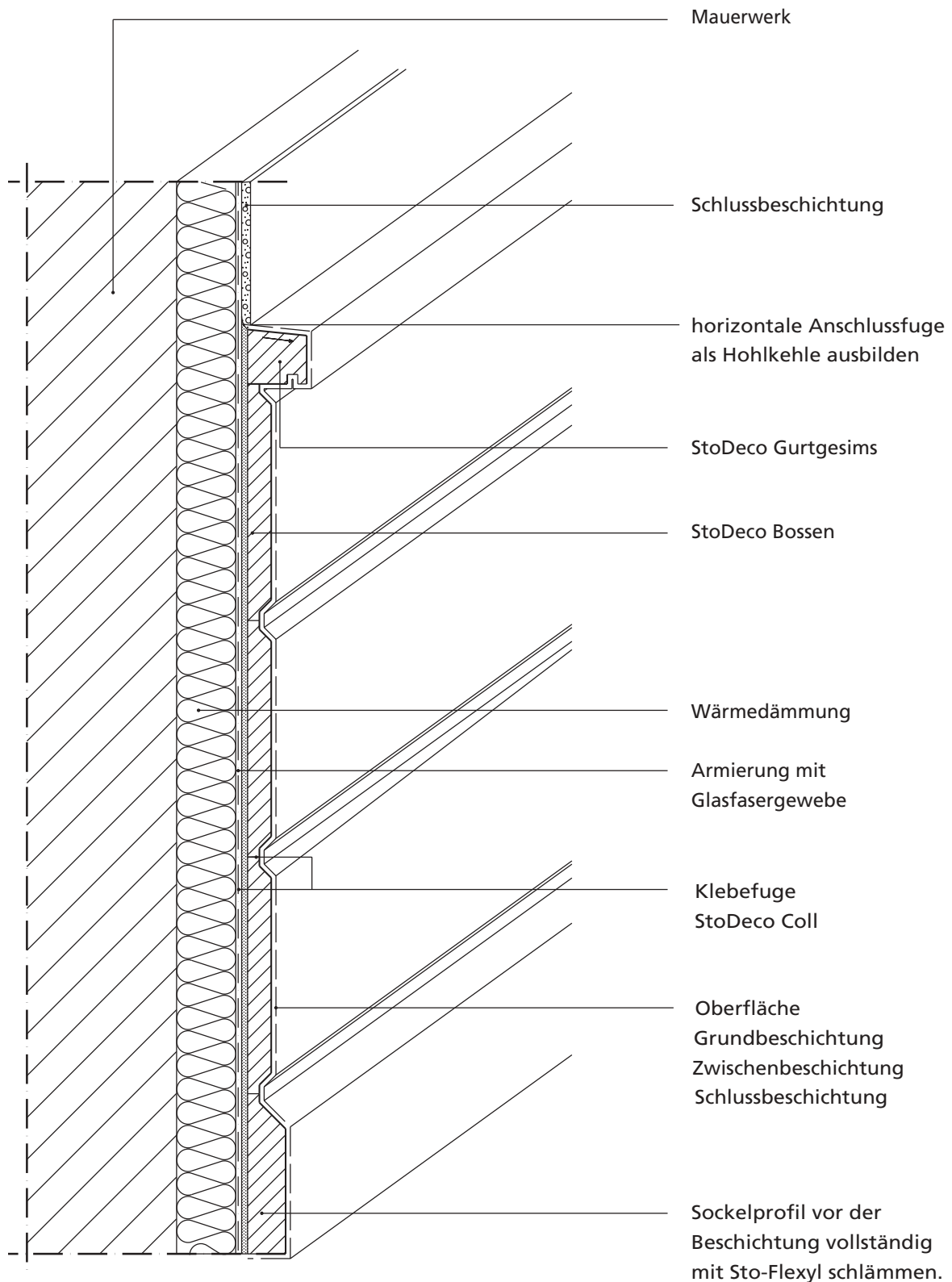

StoDeco Profil

StoVentec Fassade – StoDeco Profil: Befestigungsvorschlag

Anschlüsse an bestehende Bauteile sowie Ausklinkungen bei Fensterbänken sind durch ein Sto-Fugendichtband Typ 20/4 zu trennen!
Die Anschlussfugen sind mit einer Hohlkehle auszubilden!

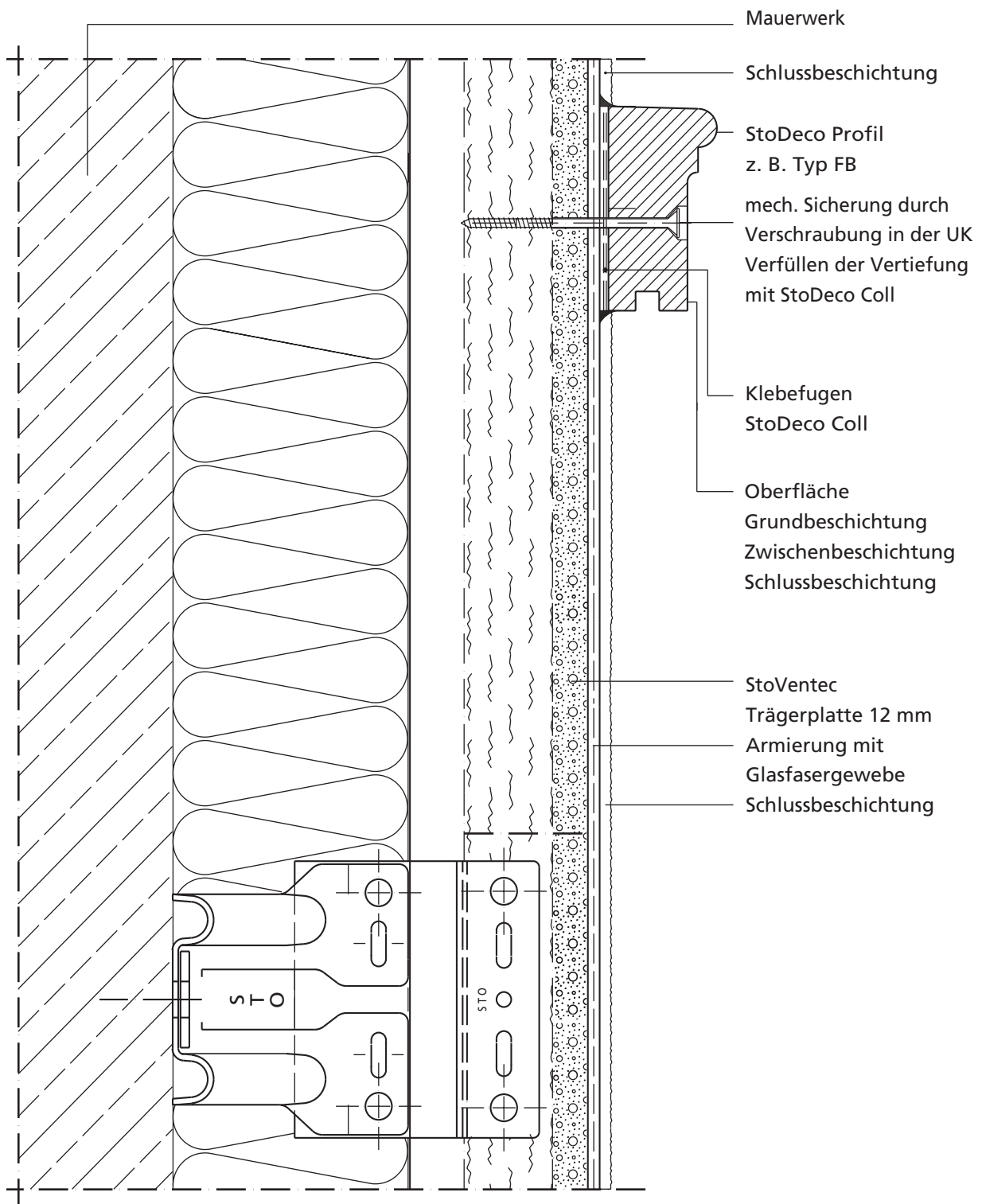

StoDeco Profil

StoVentec Fassade – StoDeco Profil: Befestigungsvorschlag

Anschlüsse an bestehende Bauteile sowie Ausklinkungen bei Fensterbänken sind durch ein Sto-Fugendichtband Typ 20/4 zu trennen!
Die Anschlussfugen sind mit einer Hohlkehle auszubilden!

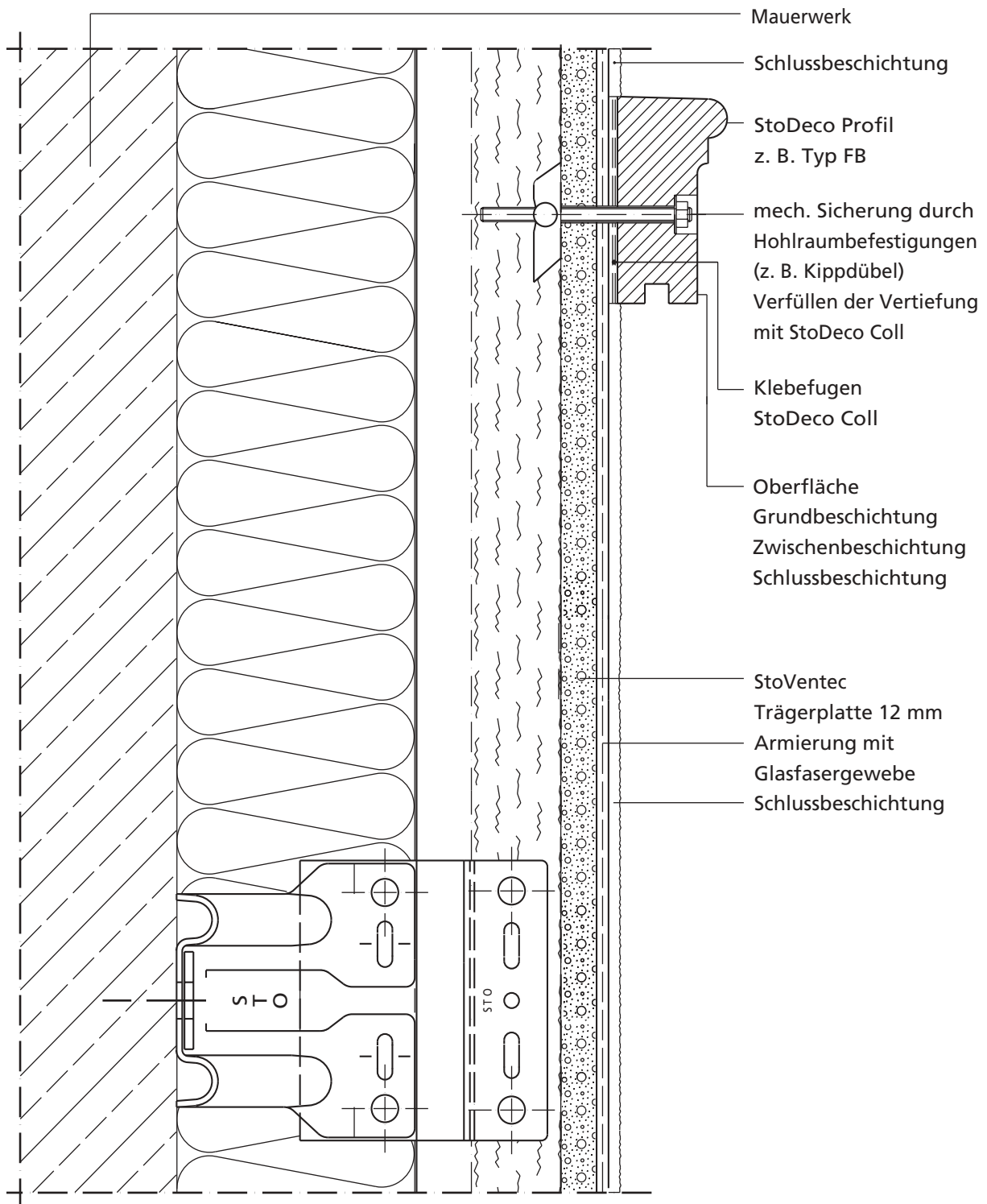

StoDeco Profil

Systemaufbau StoDeco Objektprofil als Hohlprofil: Befestigungsvorschlag

Anschlüsse an bestehende Bauteile sowie Ausklinkungen bei Fensterbänken sind durch ein Sto-Fugendichtband Typ 20/4 zu trennen!
Die Anschlussfugen sind mit einer Hohlkehle auszubilden!

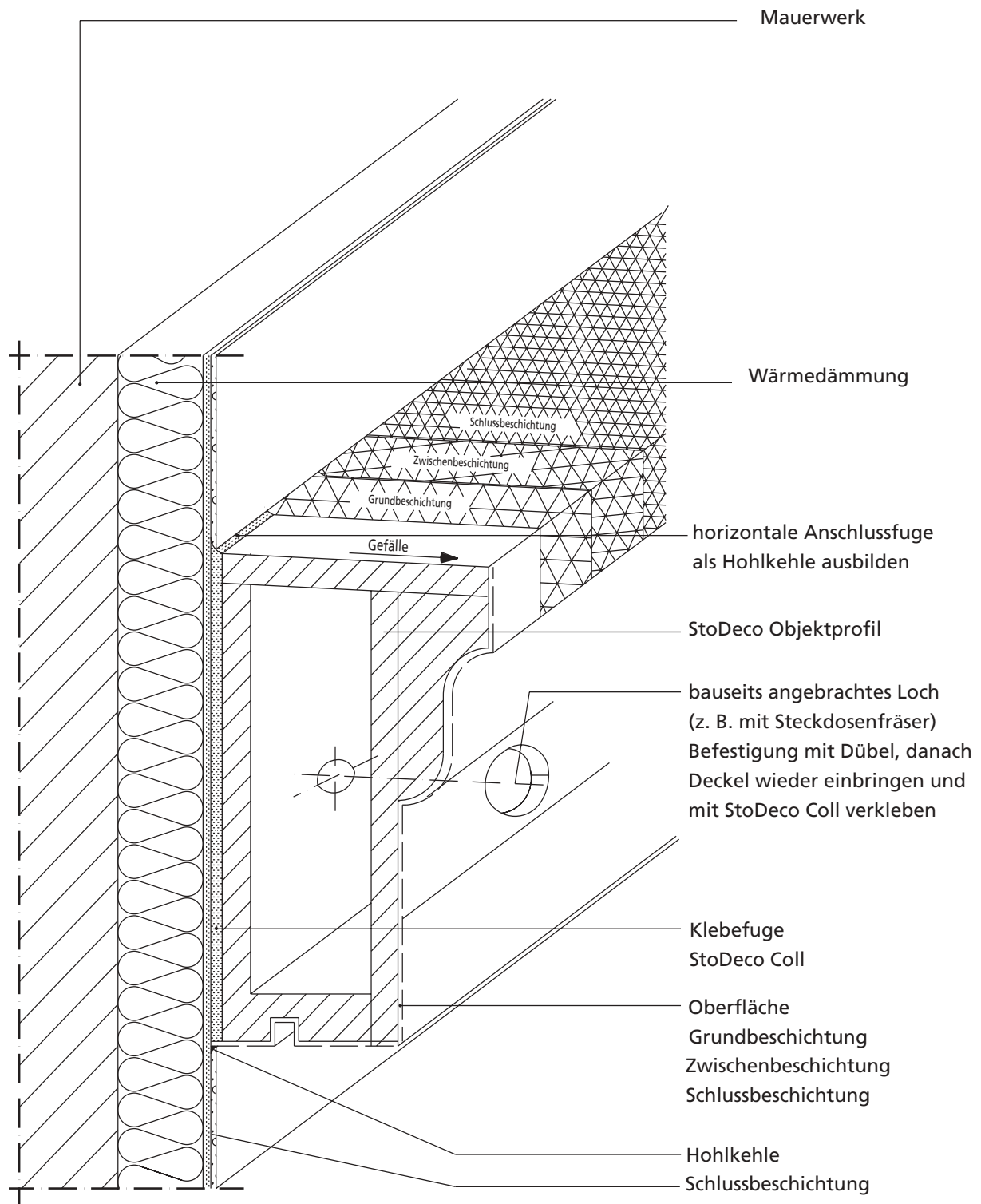

StoDeco Profil

Systemaufbau StoDeco Objektprofil als Hohlprofil: Befestigungsvorschlag

Anschlüsse an bestehende Bauteile sowie Ausklinkungen bei Fensterbänken sind durch ein Sto-Fugendichtband Typ 20/4 zu trennen!
Die Anschlussfugen sind mit einer Hohlkehle auszubilden!

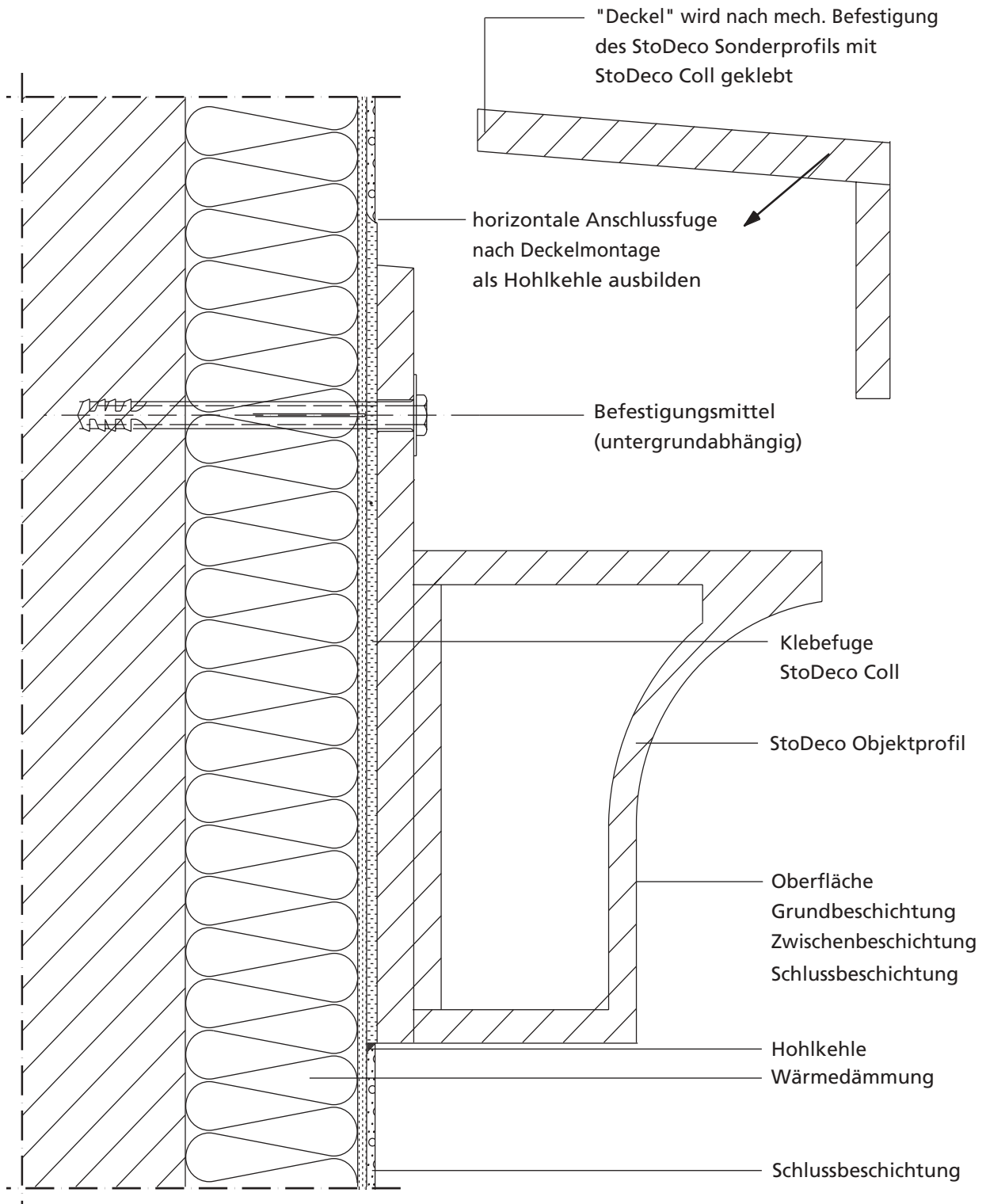

StoDeco Profil

Neue Wege zur individuellen
Fassadengestaltung

Inhalt

Sortimentprogramm	3–34
■ Anwendungsbeispiele	3–7
■ Angebotspalette	8–24
■ Details	25–34

Objektprofilprogramm	35–84
■ Anwendungsbeispiele	36–37
■ Objektprofilkatalog	38–76
■ Details/Dübelsystem	77–84

Systemrichtlinien	85–90
■ Verarbeitung	86–87
■ Befestigung	88
■ Beschichtung	89
■ Werkzeuge	90
■ Hilfsmittel	90

Ausschreibungstexte	91–96
■ Kalkulationsrichtlinien	91–96

Stilkunde	97–100
------------------	---------------

StoDeco Profil

StoDeco Objektprofil Anwendungsbeispiel



Die nachfolgend aufgeführten Profile sind Möglichkeiten, um die Anwendungsvielfalt deutlich zu machen. Jedoch können insbesondere Profile in Kontur und Maß nach Ihrer Vorgabe produziert werden.

StoDeco Profil

StoDeco Objektprofil

Ihre persönliche Anforderung an uns.

Schriftzüge + Logos



Wappen, Ornamente
usw.



StoDeco Profil

StoDeco Objektprofilkatalog Übersicht

TYP FBG → Fensterbank und Gurtgesimse 39 bis 45

TYP DRP → Deco Rahmenprofil 46 bis 52

TYP KOP → Kopfsteine 53 bis 55

TYP HPR → Hohlprofile 56 bis 63

TYP VSL → Halbsäulen 64 bis 65

TYP HSL → Halbsäulen als Hohlkörper 66 bis 67

TYP KAP → Halbkapitelle und Halbsockel 68 bis 71

TYP ORN → Ornamente 72 bis 76

Systemaufbauten 77 bis 80

StoDeco Profil

Übersicht Fensterbänke/Gurtgesimse Typ FBG 001-015

Bei allen FBG-Profilen ist grundsätzlich eine zusätzliche mechanische Befestigung nötig!
(Befestigungsmaterial ist nicht im Laufmeterpreis enthalten.)

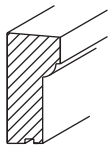

TYP FBG-001
2,65 kg/lfm

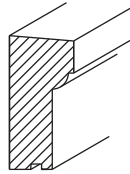

TYP FBG-002
5,30 kg/lfm

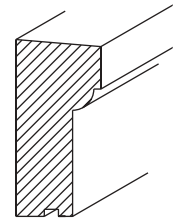

TYP FBG-003
8,50 kg/lfm

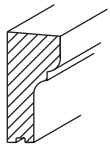

TYP FBG-004
2,35 kg/lfm

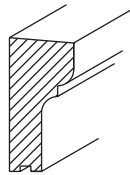

TYP FBG-005
5,00 kg/lfm

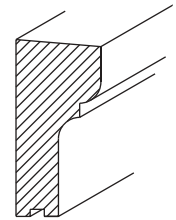

TYP FBG-006
7,30 kg/lfm

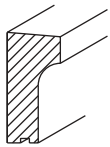

TYP FBG-007
2,45 kg/lfm

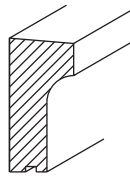

TYP FBG-008
4,75 kg/lfm

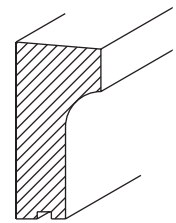

TYP FBG-009
8,20 kg/lfm

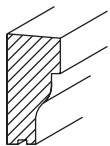

TYP FBG-010
2,70 kg/lfm

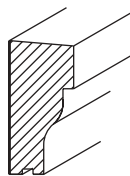

TYP FBG-011
5,00 kg/lfm

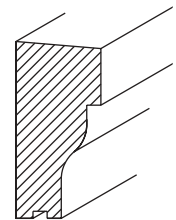

TYP FBG-012
8,35 kg/lfm

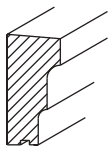

TYP FBG-013
2,65 kg/lfm

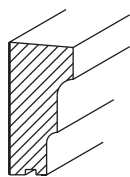

TYP FBG-014
5,55 kg/lfm

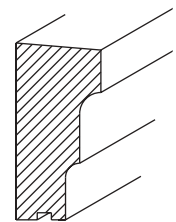

TYP FBG-015
8,60 kg/lfm

StoDeco Profil

Übersicht Fensterbänke/Gurtgesimse Typ FBG 016-030

Bei allen FBG-Profilen ist grundsätzlich eine zusätzliche mechanische Befestigung nötig!
(Befestigungsmaterial ist nicht im Laufmeterpreis enthalten.)

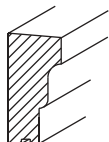

TYP FBG-016
2,60 kg/lfm

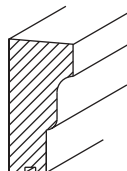

TYP FBG-017
5,25 kg/lfm

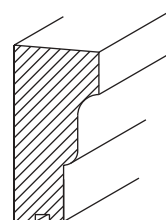

TYP FBG-018
8,70 kg/lfm

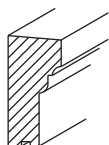

TYP FBG-019
2,55 kg/lfm

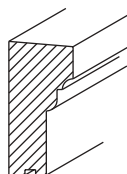

TYP FBG-020
5,00 kg/lfm

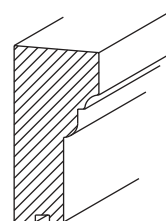

TYP FBG-021
8,35 kg/lfm

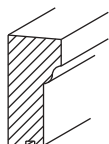

TYP FBG-022
2,70 kg/lfm

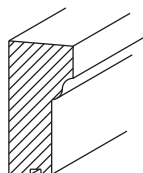

TYP FBG-023
5,35 kg/lfm

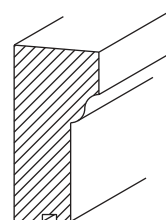

TYP FBG-024
8,75 kg/lfm

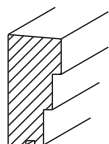

TYP FBG-025
2,85 kg/lfm

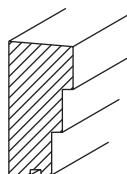

TYP FBG-026
5,40 kg/lfm

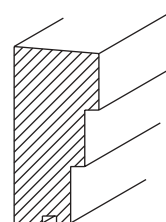

TYP FBG-027
8,80 kg/lfm

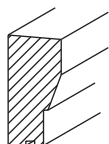

TYP FBG-028
2,90 kg/lfm

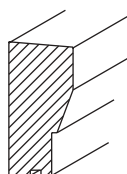

TYP FBG-029
5,90 kg/lfm

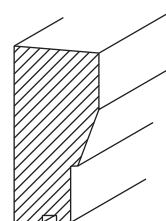

TYP FBG-030
9,05 kg/lfm

StoDeco Profil

Objektprofilkatalog Typ FBG

Typ FBG 001–003

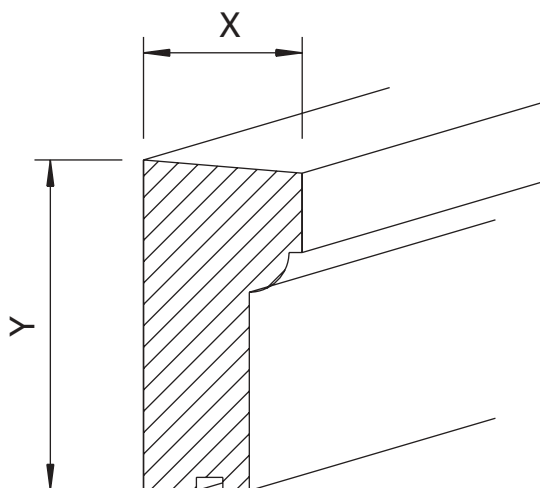

TYP	Art.-Nummer	X	Y
FBG-001	3982-001	60	125
FBG-002	3982-002	90	165
FBG-003	3982-003	120	200

[mm]

Typ FBG 004–006

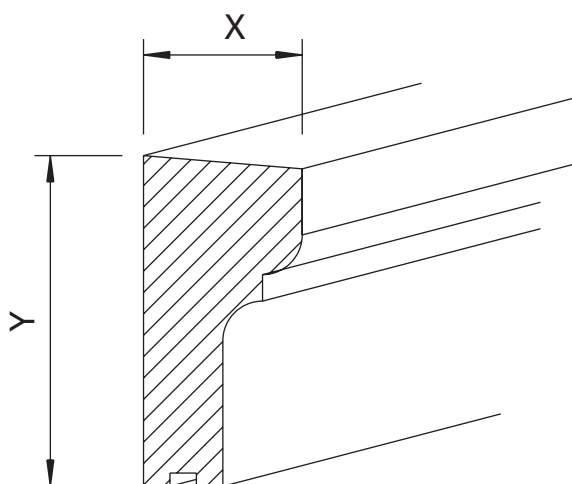

TYP	Art.-Nummer	X	Y
FBG-004	3982-004	60	125
FBG-005	3982-005	90	165
FBG-006	3982-006	120	200

[mm]

StoDeco Profil

Objektprofilkatalog Typ FBG

Typ FBG 007–009

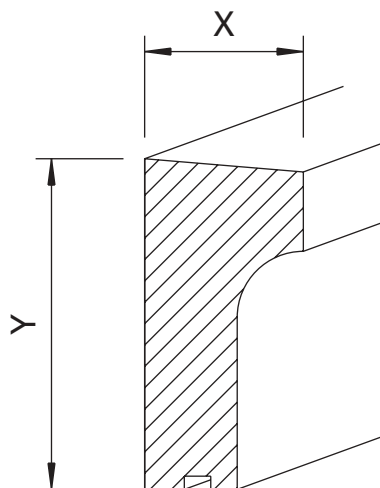

TYP	Art.-Nummer	X	Y
FBG-007	3982-007	60	125
FBG-008	3982-008	90	165
FBG-009	3982-009	120	200

[mm]

Typ FBG 010–012

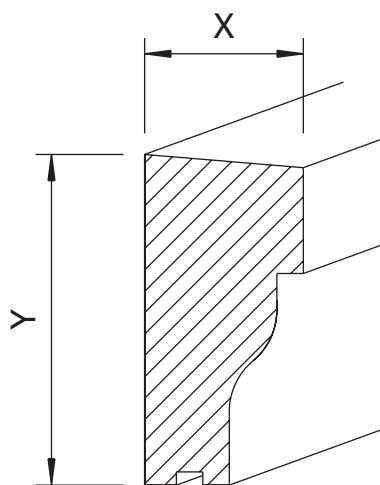

TYP	Art.-Nummer	X	Y
FBG-010	3982-010	60	125
FBG-011	3982-011	90	165
FBG-012	3982-012	120	200

[mm]

StoDeco Profil

Objektprofilkatalog Typ FBG

Typ FBG 013–015

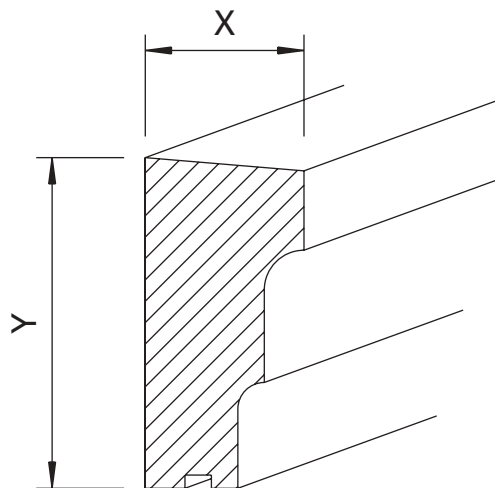

TYP	Art.-Nummer	X	Y	
FBG-013	3982-013	60	125	
FBG-014	3982-014	90	165	
FBG-015	3982-015	120	200	[mm]

Typ FBG 016–018

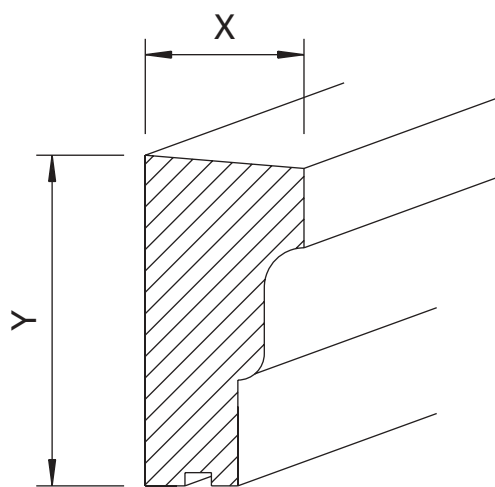

TYP	Art.-Nummer	X	Y	
FBG-016	3982-016	60	125	
FBG-017	3982-017	90	165	
FBG-018	3982-018	120	200	[mm]

StoDeco Profil

Objektprofilkatalog Typ FBG

Typ FBG 019–021

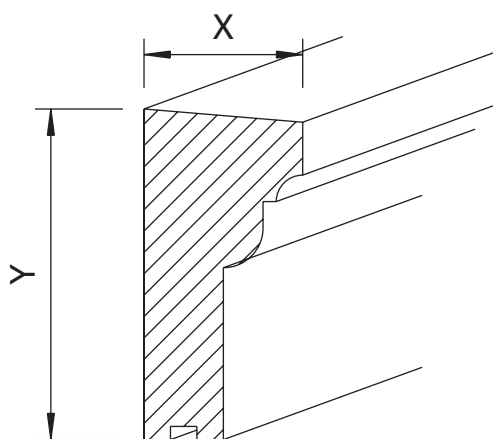

TYP	Art.-Nummer	X	Y
FBG-019	3982-019	60	125
FBG-020	3982-020	90	165
FBG-021	3982-021	120	200

[mm]

Typ FBG 022–024

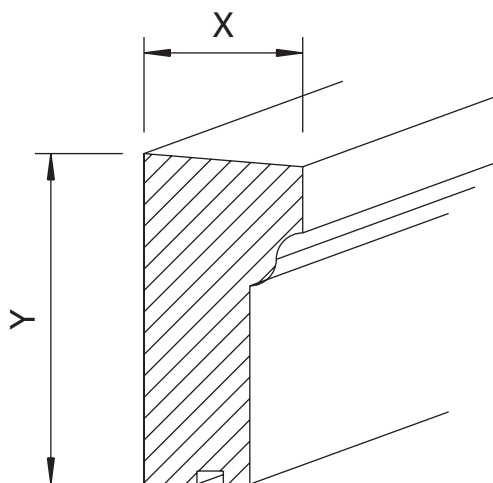

TYP	Art.-Nummer	X	Y
FBG-022	3982-022	60	125
FBG-023	3982-023	90	165
FBG-024	3982-024	120	200

[mm]

StoDeco Profil

Objektprofilkatalog Typ FBG

Typ FBG 025–027

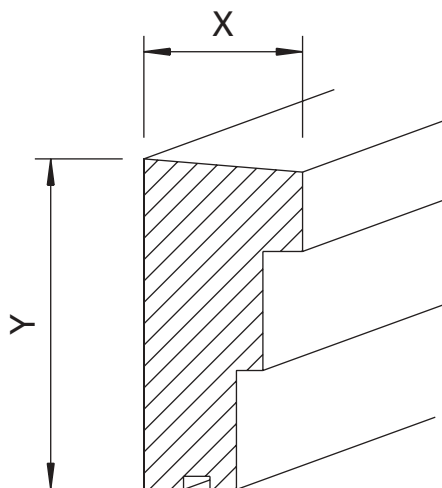

TYP	Art.-Nummer	X	Y
FBG-025	3982-025	60	125
FBG-026	3982-026	90	165
FBG-027	3982-027	120	200

[mm]

Typ FBG 028–030

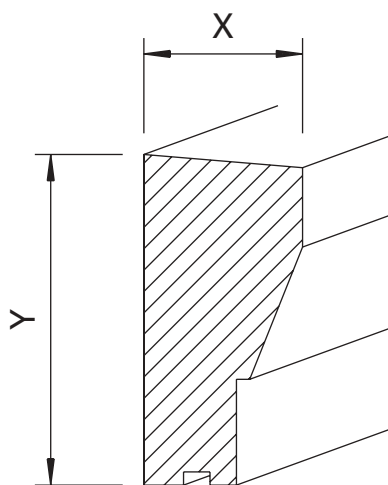

TYP	Art.-Nummer	X	Y
FBG-028	3982-028	60	125
FBG-029	3982-029	90	165
FBG-030	3982-030	120	200

[mm]

StoDeco Profil

Übersicht Deco Rahmenprofile Typ DRP 001–015

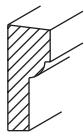

TYP DRP-001
1,30 kg/lfm

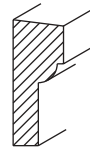

TYP DRP-002
1,60 kg/lfm

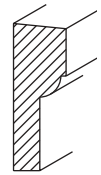

TYP DRP-003
2,30 kg/lfm

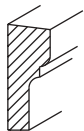

TYP DRP-004
1,30 kg/lfm

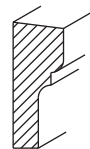

TYP DRP-005
1,60 kg/lfm

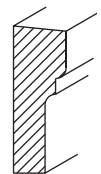

TYP DRP-006
2,45 kg/lfm

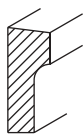

TYP DRP-007
1,40 kg/lfm

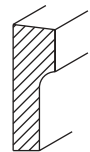

TYP DRP-008
1,70 kg/lfm

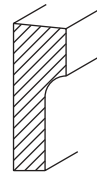

TYP DRP-009
2,45 kg/lfm

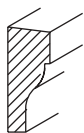

TYP DRP-010
1,30 kg/lfm

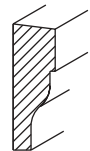

TYP DRP-011
1,90 kg/lfm

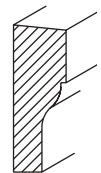

TYP DRP-012
2,50 kg/lfm

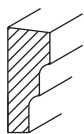

TYP DRP-013
1,40 kg/lfm

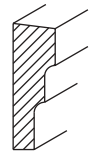

TYP DRP-014
1,65 kg/lfm

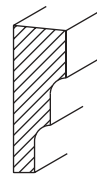

TYP DRP-015
2,35 kg/lfm

StoDeco Profil

Übersicht Deco Rahmenprofile Typ DRP 016–030

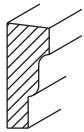

TYP DRP-016
1,40 kg/lfm

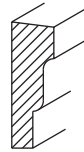

TYP DRP-017
1,65 kg/lfm

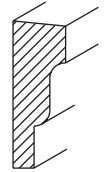

TYP DRP-018
2,30 kg/lfm

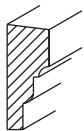

TYP DRP-019
1,30 kg/lfm

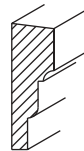

TYP DRP-020
1,55 kg/lfm

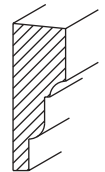

TYP DRP-021
2,25 kg/lfm

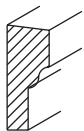

TYP DRP-022
1,35 kg/lfm

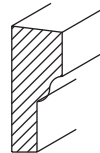

TYP DRP-023
1,75 kg/lfm

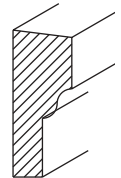

TYP DRP-024
2,45 kg/lfm

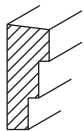

TYP DRP-025
1,40 kg/lfm

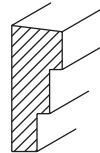

TYP DRP-026
1,65 kg/lfm

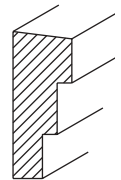

TYP DRP-027
2,30 kg/lfm

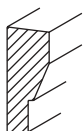

TYP DRP-028
1,45 kg/lfm

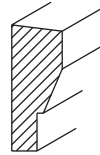

TYP DRP-029
1,90 kg/lfm

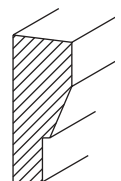

TYP DRP-030
2,50 kg/lfm

StoDeco Profil

Objektprofilkatalog Typ DRP

Typ DRP 001–003

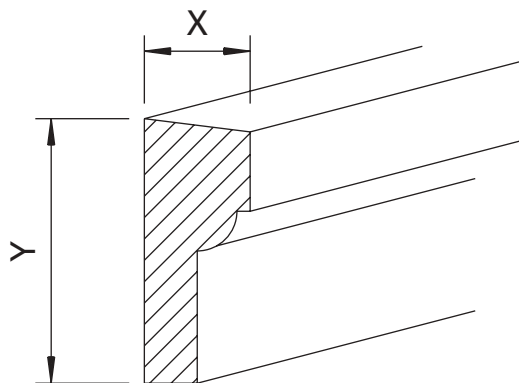

TYP	Art.-Nummer	X	Y
DRP-001	3983-001	40	100
DRP-002	3983-002	40	120
DRP-003	3983-003	50	140

[mm]

Typ DRP 004–006

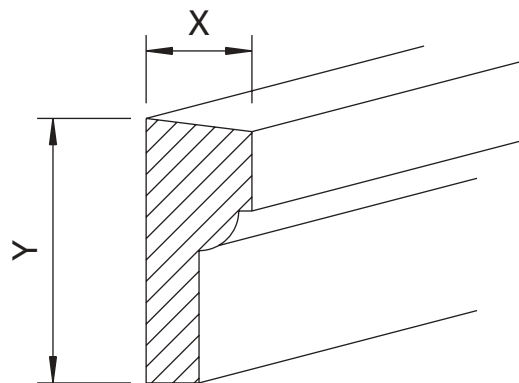

TYP	Art.-Nummer	X	Y
DRP-004	3983-004	40	100
DRP-005	3983-005	40	120
DRP-006	3983-006	50	140

[mm]

StoDeco Profil

Objektprofilkatalog Typ DRP

Typ DRP 007–009

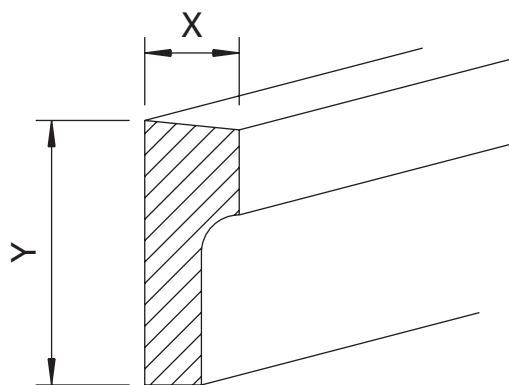

TYP	Art.-Nummer	X	Y
DRP-007	3983-007	40	100
DRP-008	3983-008	40	120
DRP-009	3983-009	50	140

[mm]

Typ DRP 010–012

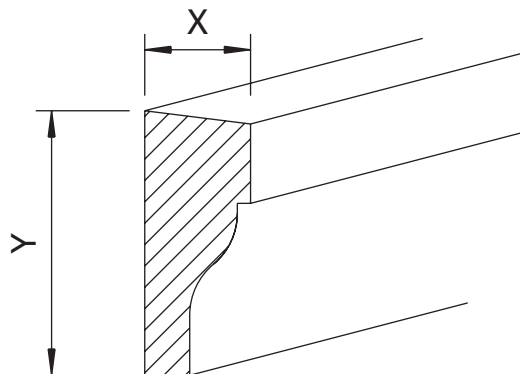

TYP	Art.-Nummer	X	Y
DRP-010	3983-010	40	100
DRP-011	3983-011	40	120
DRP-012	3983-012	50	140

[mm]

StoDeco Profil

Objektprofilkatalog Typ DRP

Typ DRP 013–015

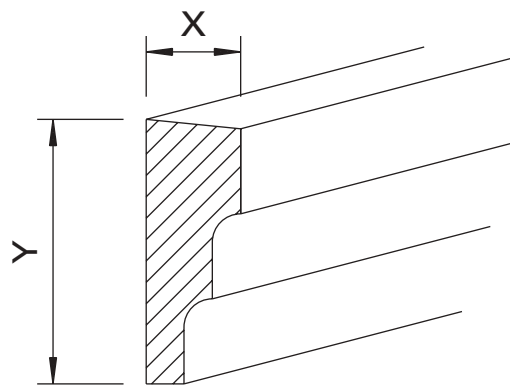

TYP	Art.-Nummer	X	Y
DRP-013	3983-013	40	100
DRP-014	3983-014	40	120
DRP-015	3983-015	50	140

[mm]

Typ DRP 016–018

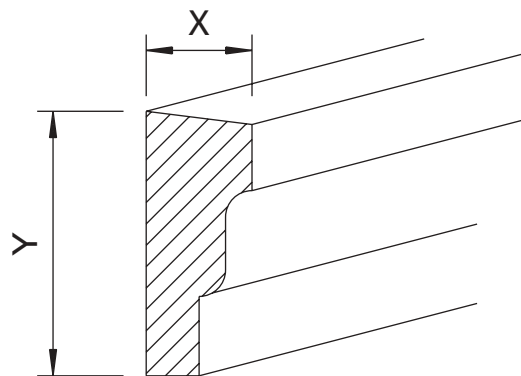

TYP	Art.-Nummer	X	Y
DRP-016	3983-016	40	100
DRP-017	3983-017	40	120
DRP-018	3983-018	50	140

[mm]

StoDeco Profil

Objektprofilkatalog Typ DRP

Typ DRP 019–021

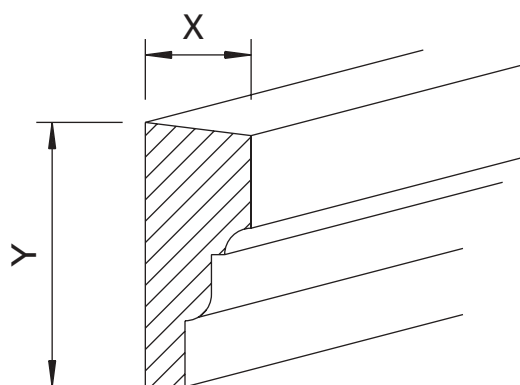

TYP	Art.-Nummer	X	Y
DRP-019	3983-019	40	100
DRP-020	3983-020	40	120
DRP-021	3983-021	50	140

[mm]

Typ DRP 022–024

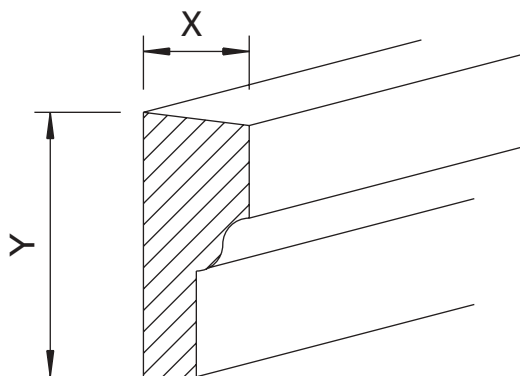

TYP	Art.-Nummer	X	Y
DRP-022	3983-022	40	100
DRP-023	3983-023	40	120
DRP-024	3983-024	50	140

[mm]

StoDeco Profil

Objektprofilkatalog Typ DRP

Typ DRP 025–027

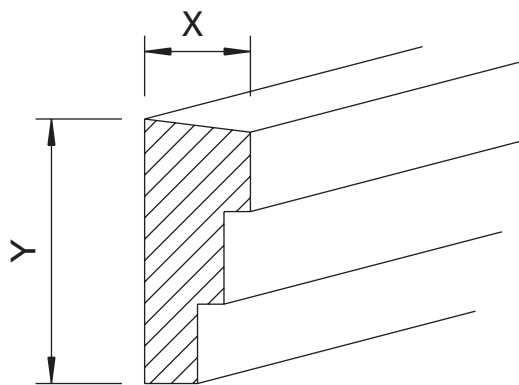

TYP	Art.-Nummer	X	Y
DRP-025	3983-025	40	100
DRP-026	3983-026	40	120
DRP-027	3983-027	50	140

[mm]

Typ DRP 028–030

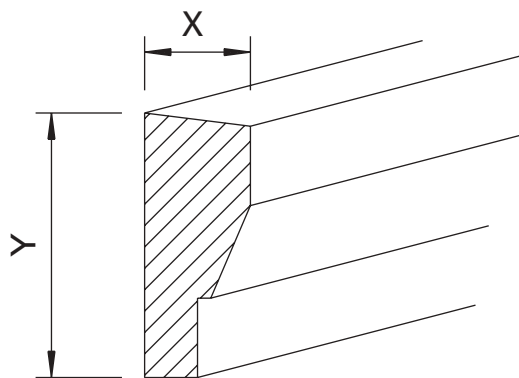

TYP	Art.-Nummer	X	Y
DRP-028	3983-028	40	100
DRP-029	3983-029	40	120
DRP-030	3983-030	50	140

[mm]

StoDeco Profil

Übersicht Kopfsteine Typ KOP 001–012

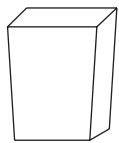

TYP KOP-001

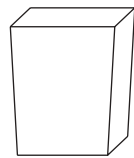

TYP KOP-002

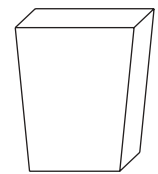

TYP KOP-003

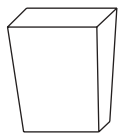

TYP KOP-004

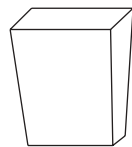

TYP KOP-005

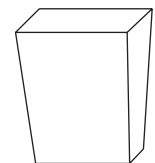

TYP KOP-006

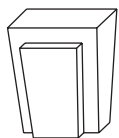

TYP KOP-007

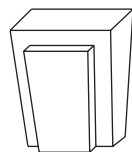

TYP KOP-008

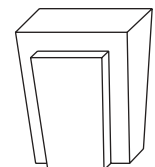

TYP KOP-009

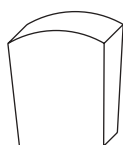

TYP KOP-010

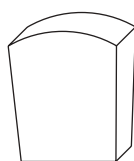

TYP KOP-011

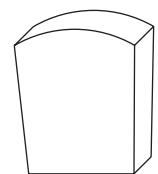

TYP KOP-012

StoDeco Profil

Objektprofilkatalog Typ KOP

Typ KOP 001–003

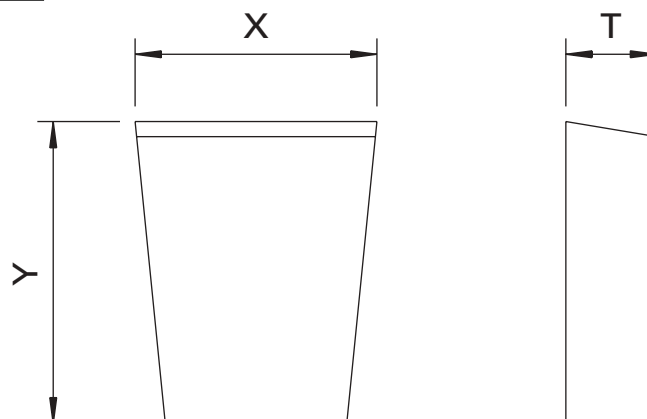

TYP	Art.-Nummer	X	Y	T	
KOP-001	3984-001	120	160	50	
KOP-002	3984-002	140	180	50	
KOP-003	3984-003	160	200	60	[mm]

Typ KOP 004–006

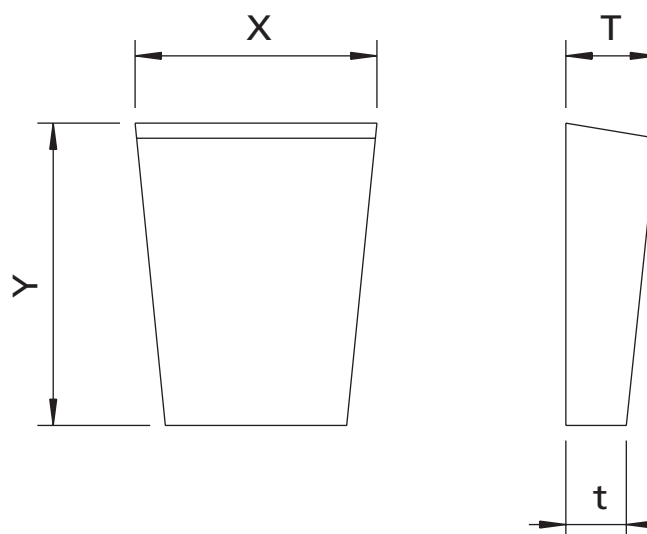

TYP	Art.-Nummer	X	Y	T	t	
KOP-004	3984-004	120	160	60	30	
KOP-005	3984-005	140	180	60	30	
KOP-006	3984-006	160	200	70	40	[mm]

StoDeco Profil

Objektprofilkatalog Typ KOP

Typ KOP 007-009

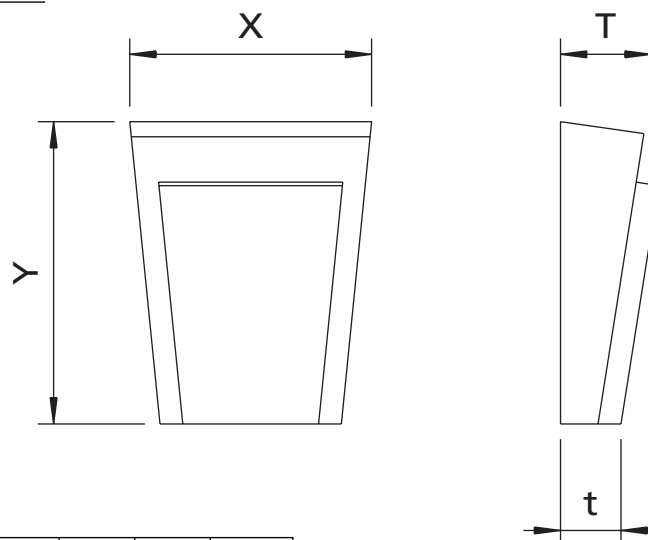

TYP	Art.-Nummer	X	Y	T	t	
KOP-007	3984-007	120	160	65	35	
KOP-008	3984-008	140	180	65	35	
KOP-009	3984-009	160	200	80	50	[mm]

Typ KOP 010-012

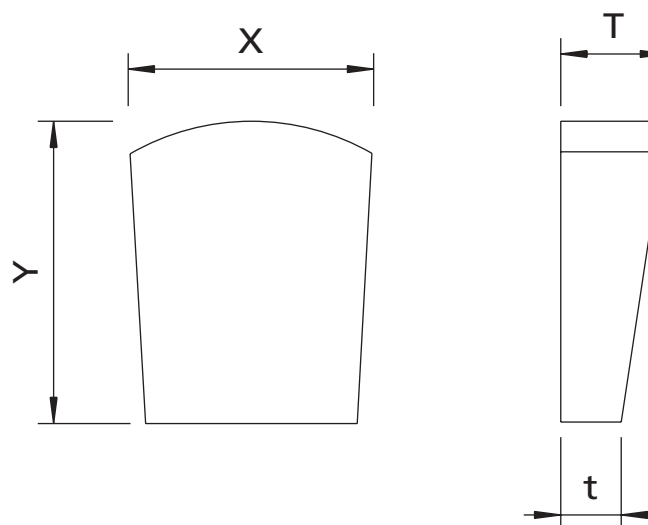

TYP	Art.-Nummer	X	Y	T	t	
KOP-010	3984-010	120	160	60	30	
KOP-011	3984-011	140	180	60	30	
KOP-012	3984-012	160	200	70	40	[mm]

StoDeco Profil

Übersicht Hohlprofile Typ HPR 001-006

Bei allen HPR-Profilen ist grundsätzlich eine zusätzliche mechanische Befestigung nötig!
(Befestigungsmaterial ist nicht im Laufmeterpreis enthalten.)

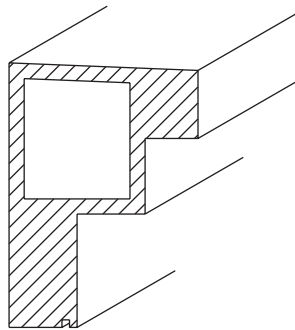

TYP HPR-001
15,65 kg/lfm

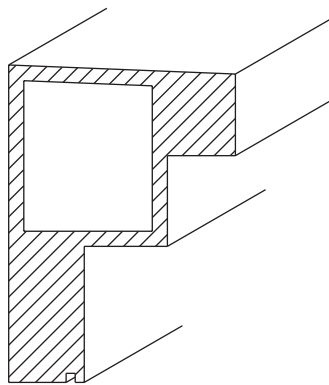

TYP HPR-002
20,70 kg/lfm

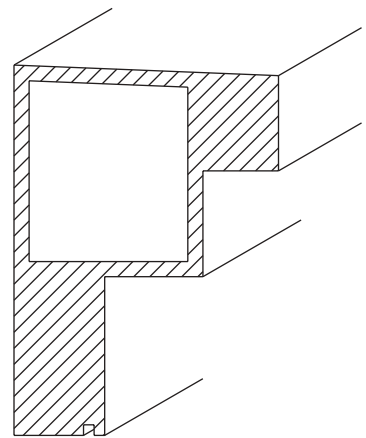

TYP HPR-003
26,95 kg/lfm

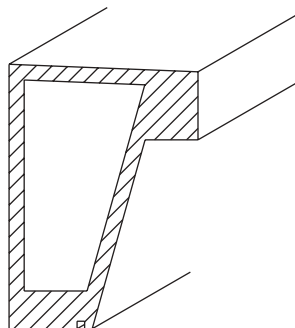

TYP HPR-004
12,35 kg/lfm

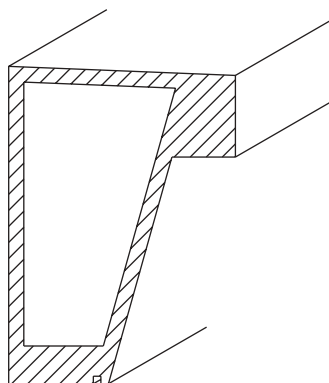

TYP HPR-005
15,65 kg/lfm

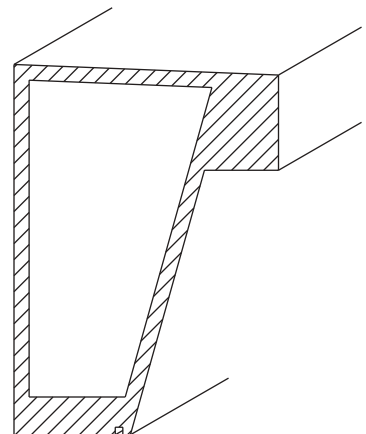

TYP HPR-006
19,25 kg/lfm

StoDeco Profil

Übersicht Hohlprofile Typ HPR 007-012

Bei allen HPR-Profilen ist grundsätzlich eine zusätzliche mechanische Befestigung nötig!
(Befestigungsmaterial ist nicht im Laufmeterpreis enthalten.)
Gegebenenfalls sind Radien durch den Verarbeiter in Längsrichtung zum Profil glatt zu spachteln.

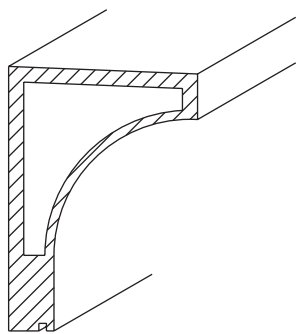

TYP HPR-007
9,25 kg/lfm

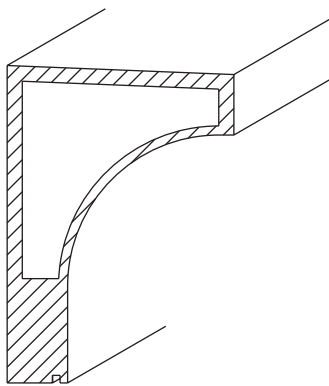

TYP HPR-008
12,76 kg/lfm

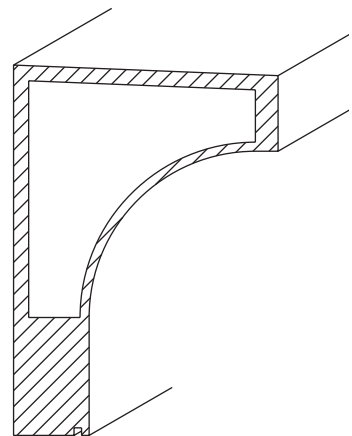

TYP HPR-009
16,66 kg/lfm

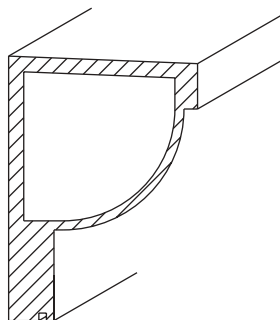

TYP HPR-010
9,89 kg/lfm

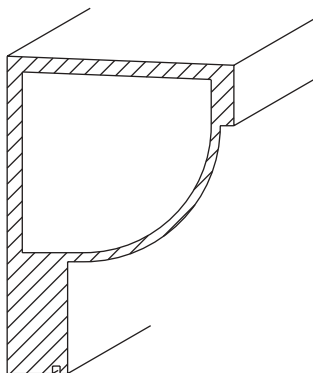

TYP HPR-011
13,56 kg/lfm

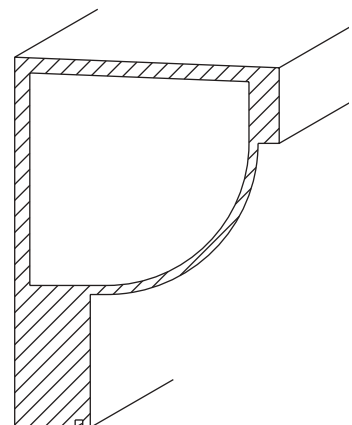

TYP HPR-012
18,56 kg/lfm

StoDeco Profil

Übersicht Hohlprofile Typ HPR 013-015

Bei allen HPR-Profilen ist grundsätzlich eine zusätzliche mechanische Befestigung nötig!
(Befestigungsmaterial ist nicht im Laufmeterpreis enthalten.)
Gegebenenfalls sind Radien durch den Verarbeiter in Längsrichtung zum Profil glatt zu spachteln.

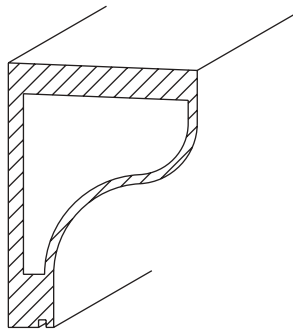

TYP HPR-013
10,77 kg/lfm

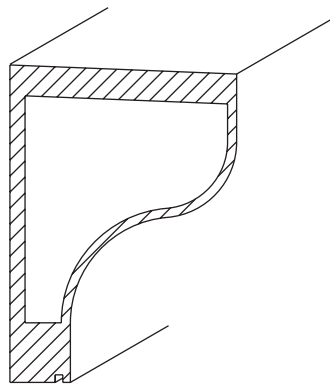

TYP HPR-014
13,58 kg/lfm

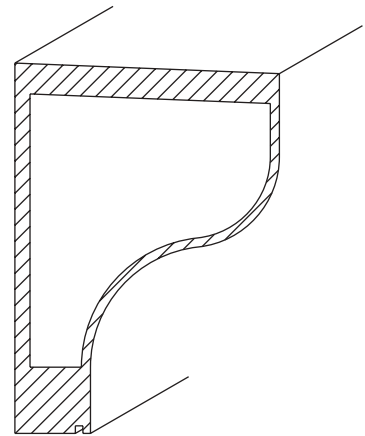

TYP HPR-015
16,71 kg/lfm

StoDeco Profil

Objektprofil Typ HPR

Typ HPR 001–003

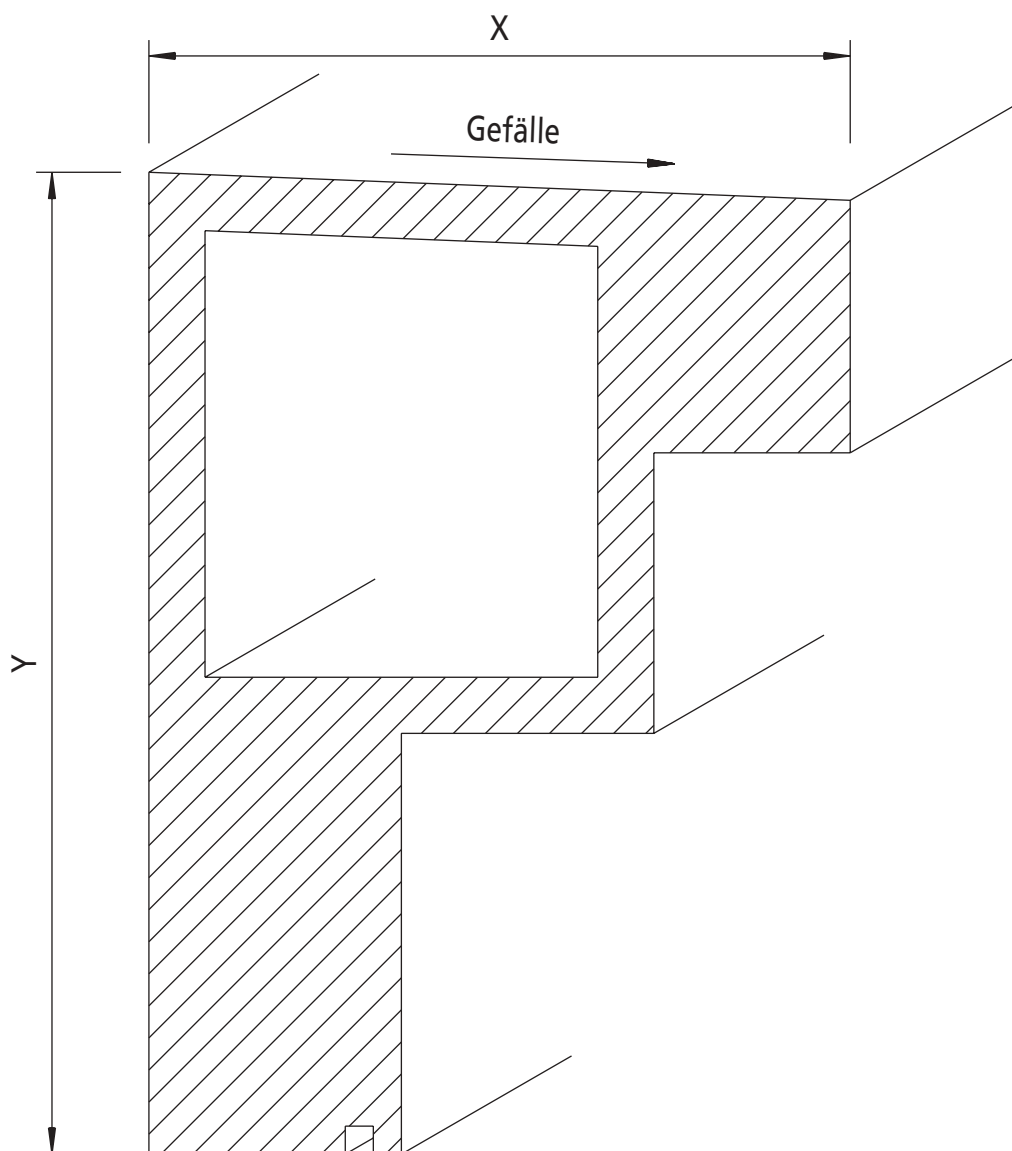

TYP	Art.-Nummer	X	Y
HPR-001	3985-001	250	350
HPR-002	3985-002	300	420
HPR-003	3985-002	350	490

[mm]

StoDeco Profil

Objektprofil Typ HPR

Typ HPR 004–006

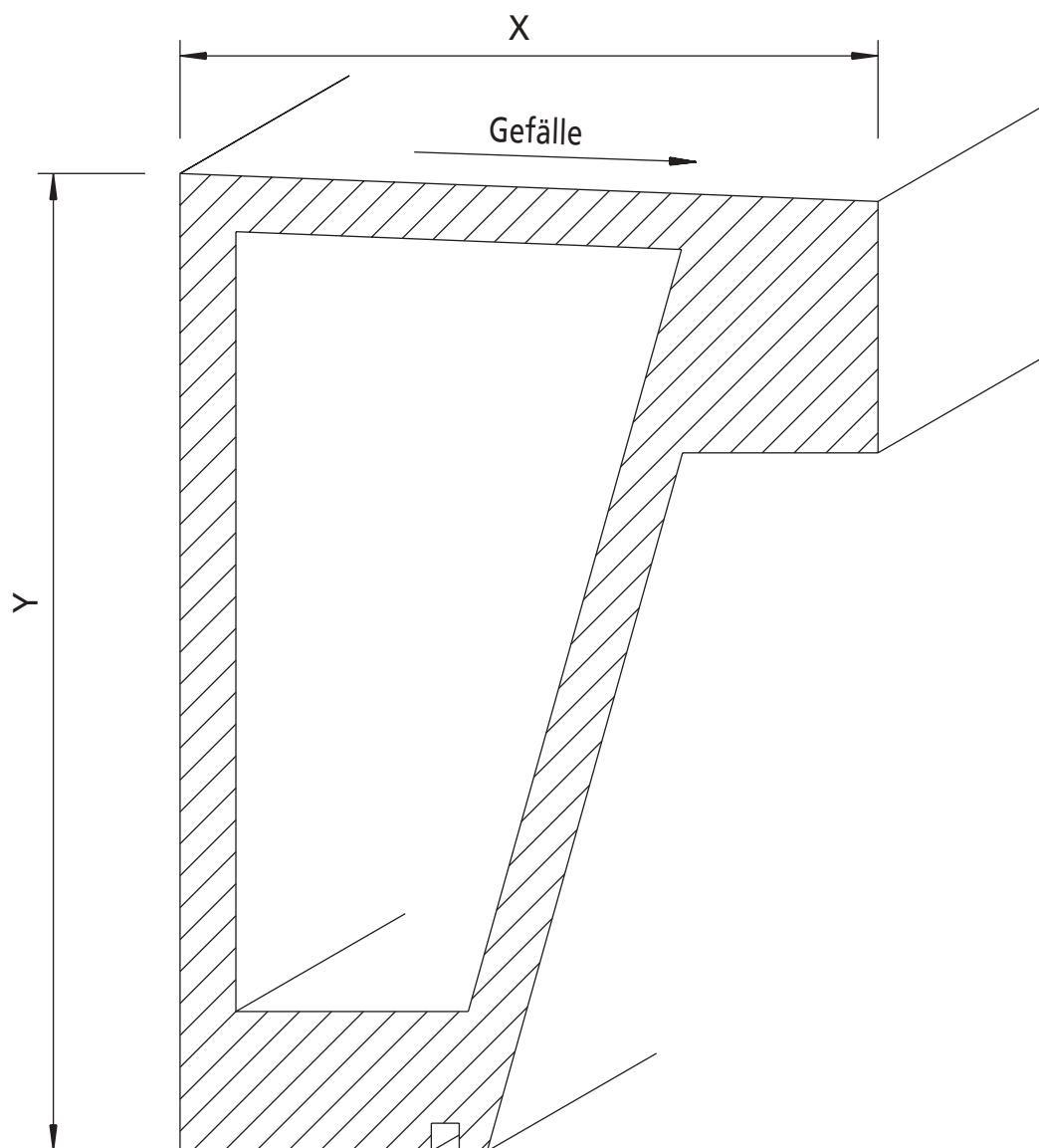

TYP	Art.-Nummer	X	Y
HPR-004	3985-004	250	350
HPR-005	3985-005	300	420
HPR-006	3985-006	350	490

[mm]

StoDeco Profil

Objektprofil Typ HPR

Typ HPR 007–009

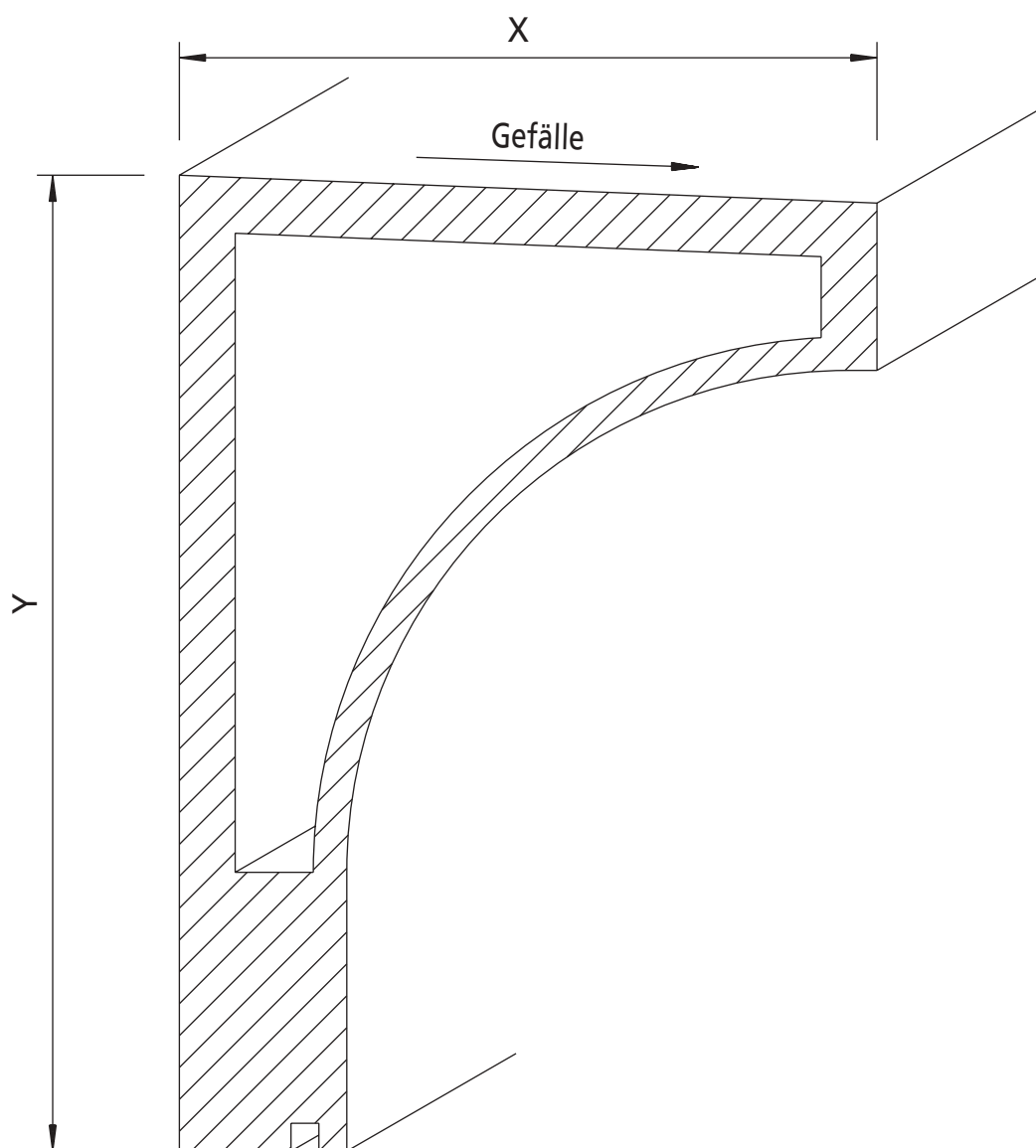

TYP	Art.-Nummer	X	Y
HPR-007	3985-007	250	350
HPR-008	3985-008	300	420
HPR-009	3985-009	350	490

[mm]

Gegebenenfalls sind Radien durch den Verarbeiter in Längsrichtung zum Profil glatt zu spachteln.
(Sto Armierungsputz)

StoDeco Profil

Objektprofil Typ HPR

Typ HPR 010–012

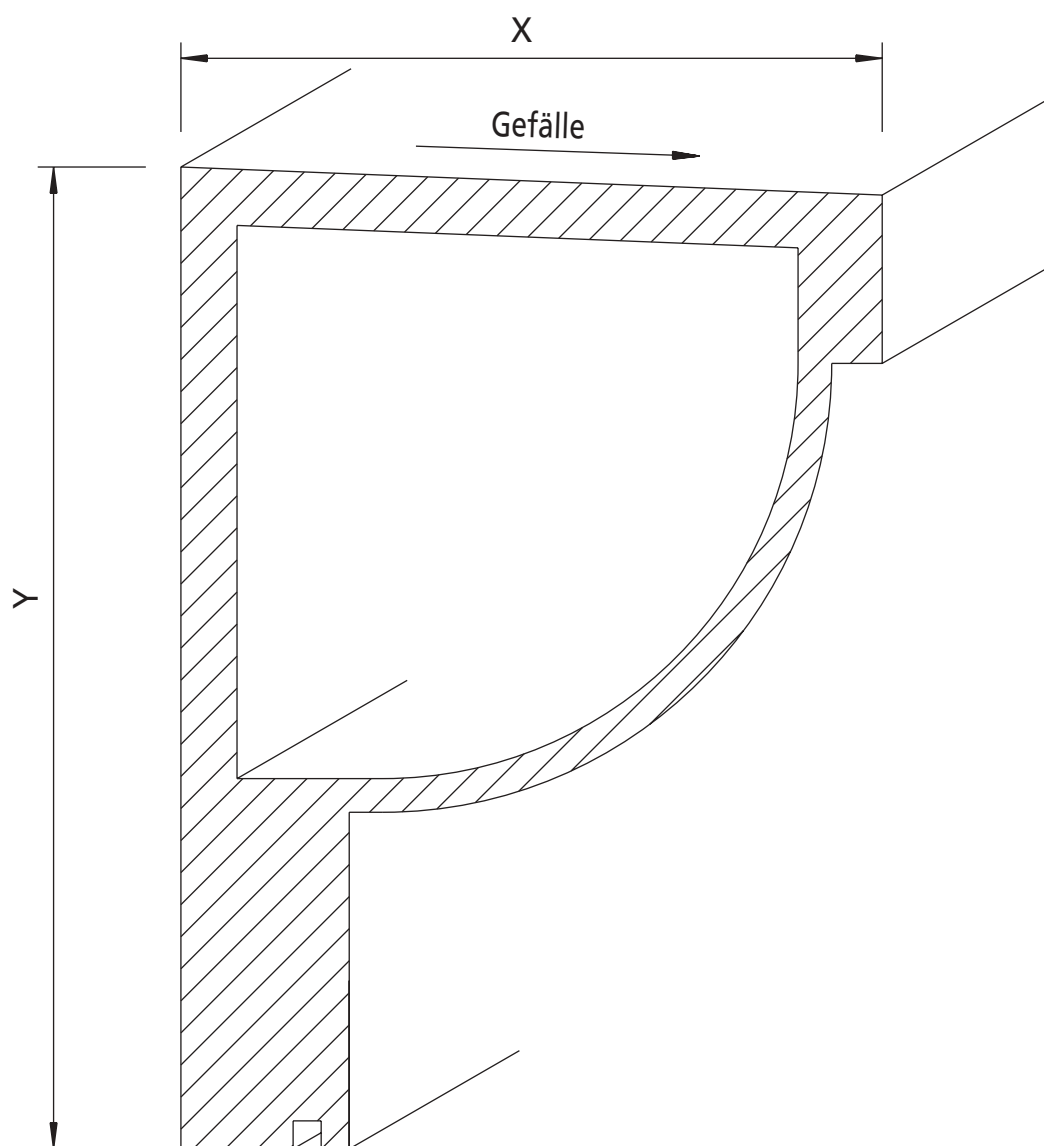

TYP	Art.-Nummer	X	Y
HPR-010	3985-010	250	350
HPR-011	3985-011	300	420
HPR-012	3985-012	350	490

[mm]

Gegebenenfalls sind Radien durch den Verarbeiter in Längsrichtung zum Profil glatt zu spachteln.
(Sto Armierungsputz)

StoDeco Profil

Objektprofil Typ HPR

Typ HPR 013–015

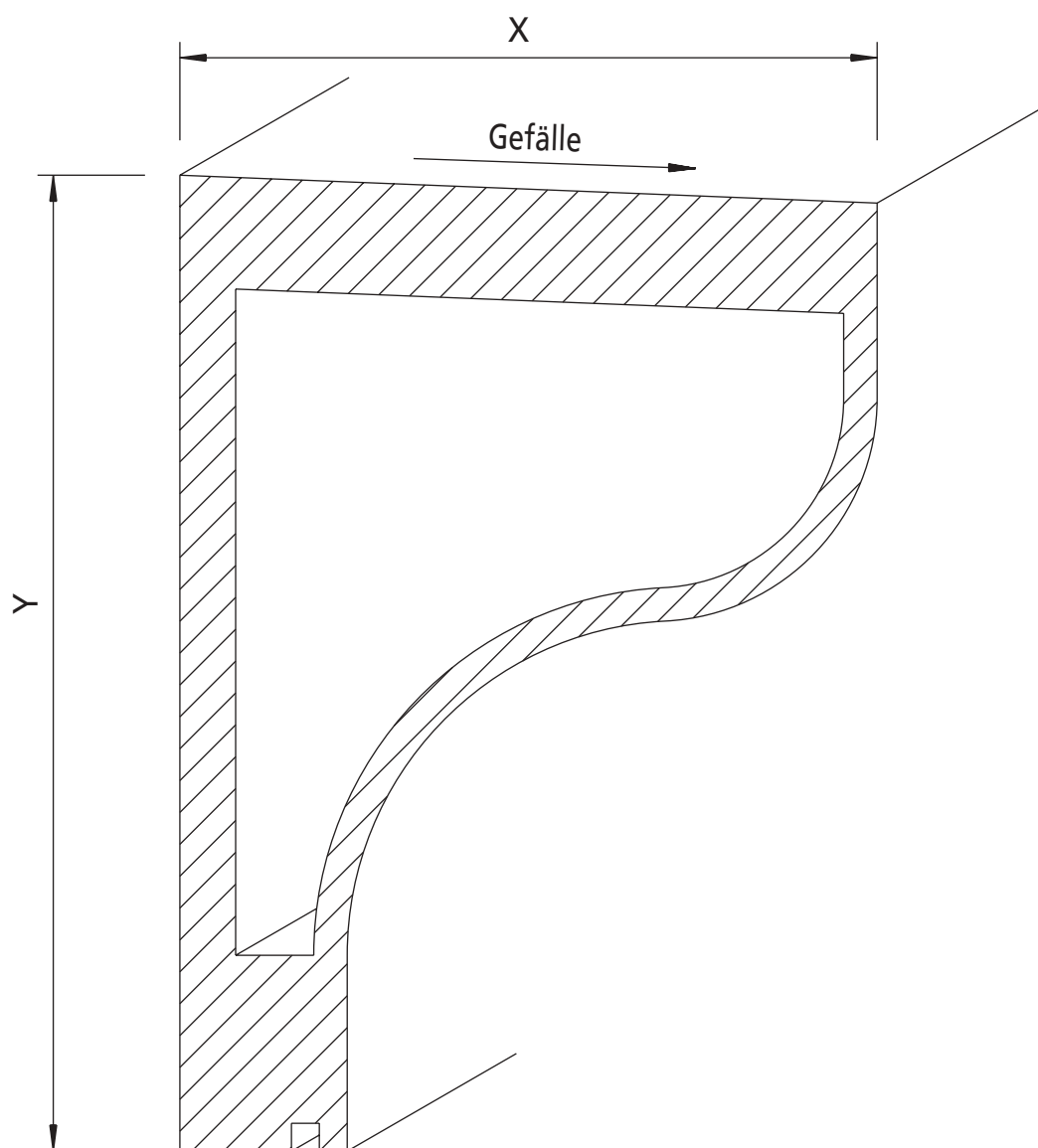

TYP	Art.-Nummer	X	Y
HPR-013	3985-013	250	350
HPR-014	3985-014	300	420
HPR-015	3985-015	350	490

[mm]

Gegebenenfalls sind Radien durch den Verarbeiter in Längsrichtung zum Profil glatt zu spachteln.
(Sto Armierungsputz)

StoDeco Profil

Übersicht Vollsäulen Typ VSL 001–015

Einsatz: Als Halb-/Ganzsäule,
Ummantlung von bestehenden Säulen

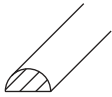

TYP VSL-001

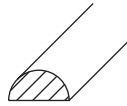

TYP VSL-002

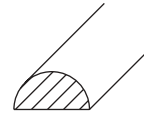

TYP VSL-003

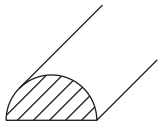

TYP VSL-004

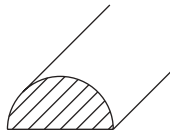

TYP VSL-005

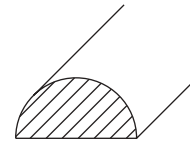

TYP VSL-006

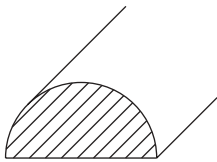

TYP VSL-007

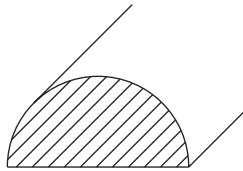

TYP VSL-010

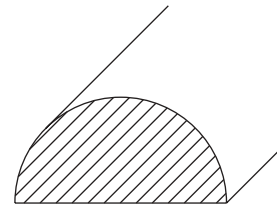

TYP VSL-008

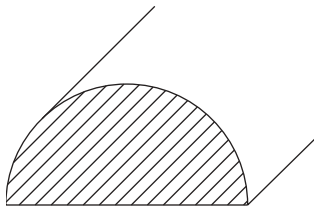

TYP VSL-011

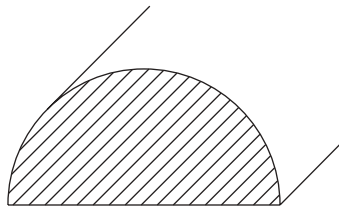

TYP VSL-012

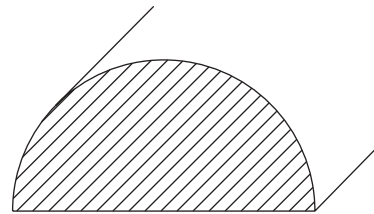

TYP VSL-009

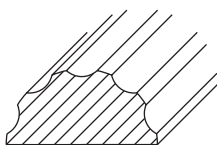

TYP VSL-013

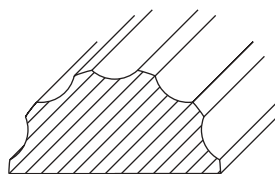

TYP VSL-014

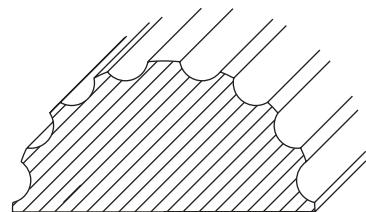

TYP VSL-015

StoDeco Profil

Halbsäulen Typ VSL

Typen VSL 001–012

TYP	Art.-Nummer	d	r
VSL-001	3986-001	30	15
VSL-002	3986-002	40	20
VSL-003	3986-003	50	25
VSL-004	3986-004	60	30
VSL-005	3986-005	70	35
VSL-006	3986-006	80	40
VSL-007	3986-007	100	50
VSL-010	3986-013	120	60
VSL-008	3986-008	140	70
VSL-011	3986-014	160	80
VSL-012	3986-015	180	90
VSL-009	3986-009	200	100

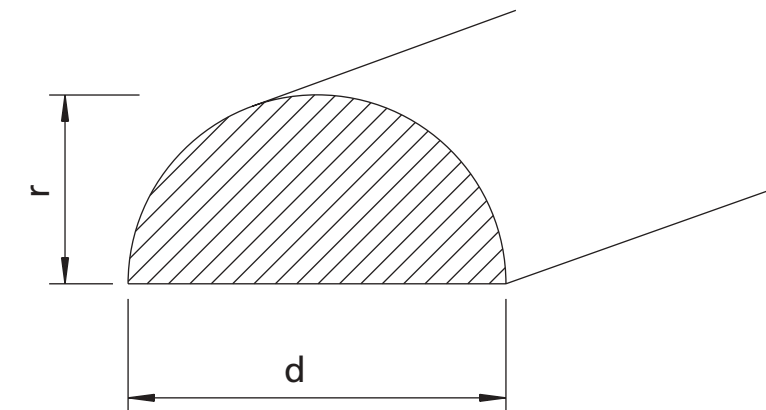

[mm]

Typen VSL 013–015

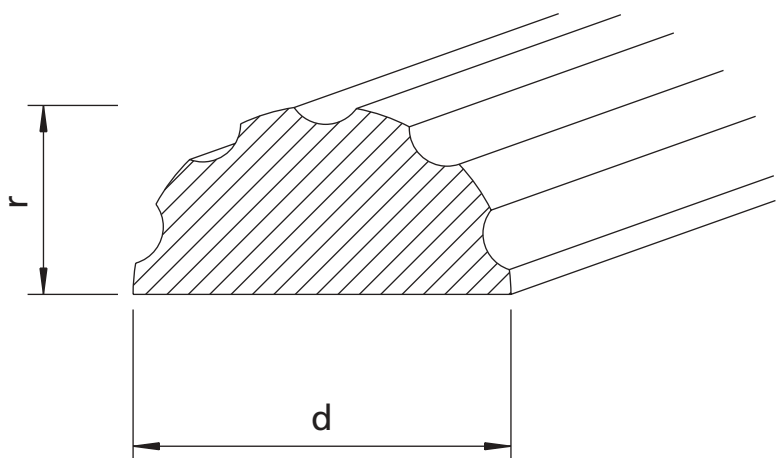

TYP	Art.-Nummer	d	r
VSL-013	3987-001	100	50
VSL-014	3987-002	140	70
VSL-015	3987-003	200	100

[mm]

StoDeco Profil

Übersicht Hohlsäulen Typ HSL 001–006

Die Typen HSL 001–003 sind nach der Montage zu armieren bzw. zu verspachteln.

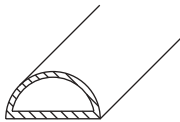

TYP HSL-001

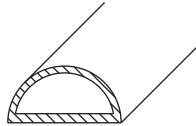

TYP HSL-002

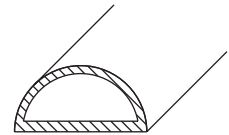

TYP HSL-003

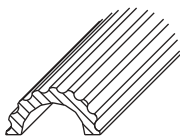

TYP HSL-004

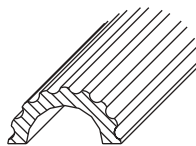

TYP HSL-005

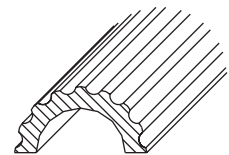

TYP HSL-006

StoDeco Profil

Halbsäulen als Hohlkörper Typ HSL

Typen HSL 001–003

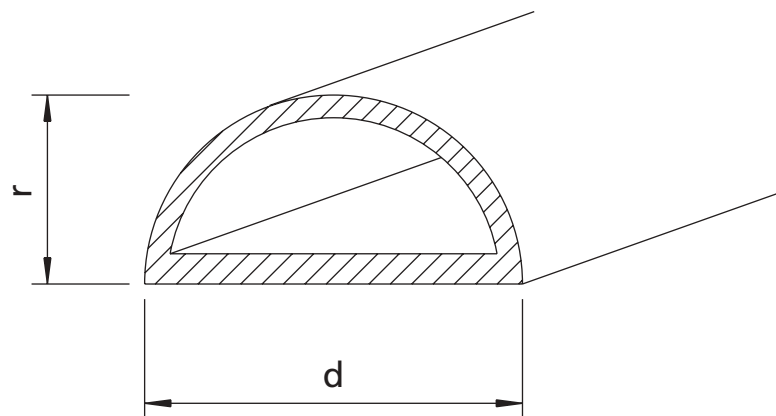

TYP	Art.-Nummer	d	r
HSL-001	3986-010	250	125
HSL-002	3986-011	300	150
HSL-003	3986-012	350	175

[mm]

Die Typen HSL 001–003 sind nach der Montage zu armieren bzw. zu verspachteln.

Typen HSL 004–006

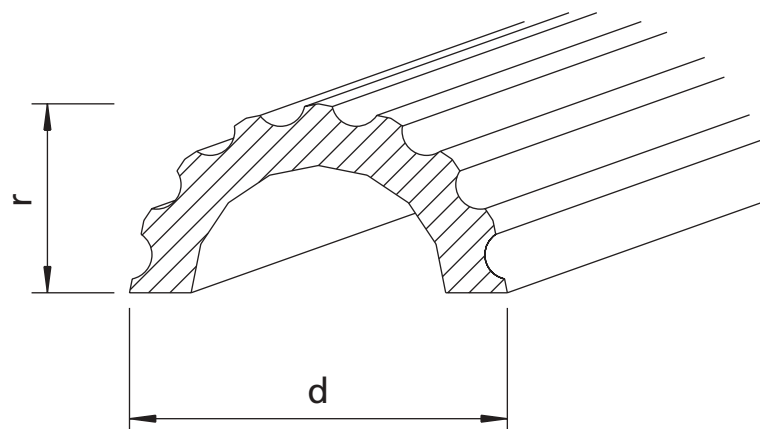

TYP	Art.-Nummer	d	r
HSL-004	3987-004	250	125
HSL-005	3987-005	300	150
HSL-006	3987-006	350	175

[mm]

StoDeco Profil

Übersicht Sockel- und Kapitelle Typ KAP 001–036



TYP KAP 001-006

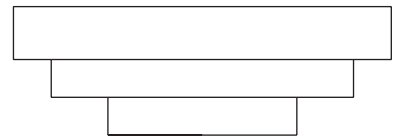

TYP KAP 007-012



TYP KAP 013-018

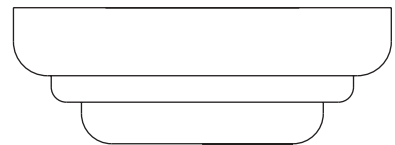

TYP KAP 019-024

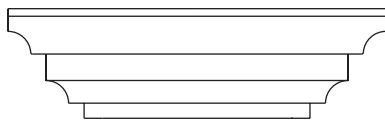

TYP KAP 025-030

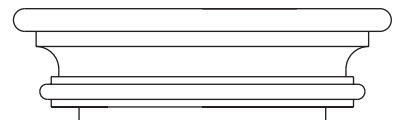

TYP KAP 031-36

StoDeco Profil

Objektprofil Typ KAP

Typen KAP 001–006

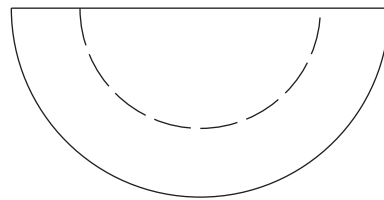
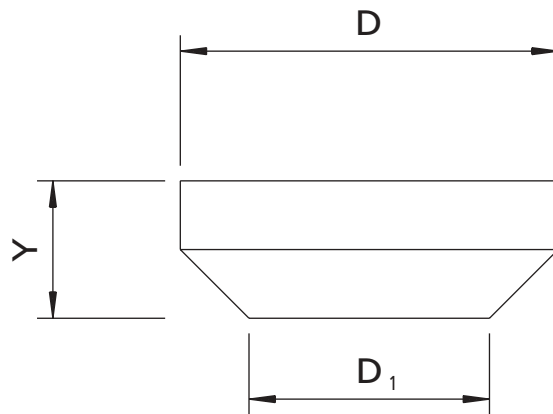

TYP	Art.-Nummer	D	D ₁	Y
KAP-001	3988-001	220	140	70
KAP-002	3988-002	260	180	70
KAP-003	3988-003	320	240	90
KAP-004	3988-004	370	290	90
KAP-005	3988-005	420	340	100
KAP-006	3988-006	470	390	100

[mm]

Typen KAP 007–012

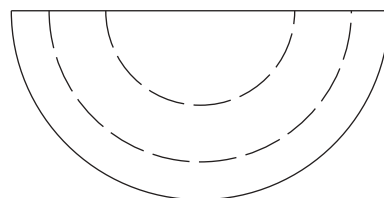
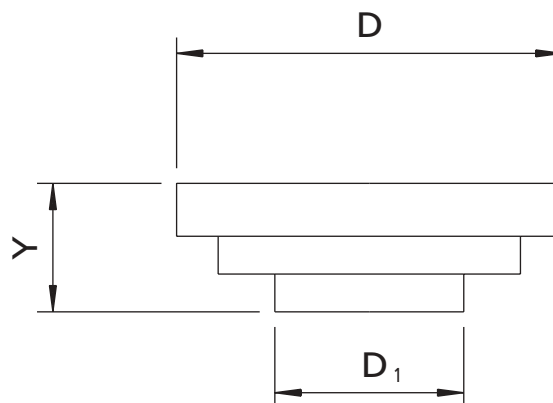

TYP	Art.-Nummer	D	D ₁	Y
KAP-007	3988-007	220	140	70
KAP-008	3988-008	260	180	70
KAP-009	3988-009	320	240	90
KAP-010	3988-010	370	290	90
KAP-011	3988-011	420	340	100
KAP-012	3988-012	470	390	100

[mm]

StoDeco Profil

Objektprofil Typ KAP

Typen KAP 013–018

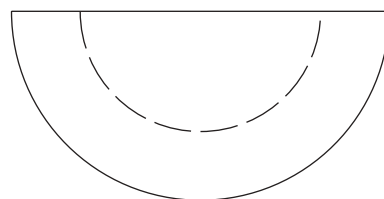
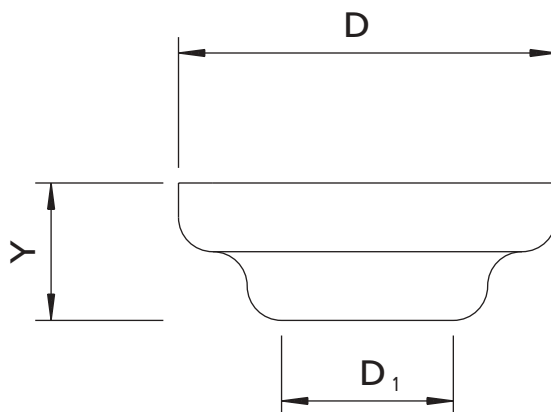

TYP	Art.-Nummer	D	D ₁	Y	
KAP-013	3988-013	220	140	70	
KAP-014	3988-014	260	180	70	
KAP-015	3988-015	320	240	90	
KAP-016	3988-016	370	290	90	
KAP-017	3988-017	420	340	100	
KAP-018	3988-018	470	390	100	[mm]

Typen KAP 019–024

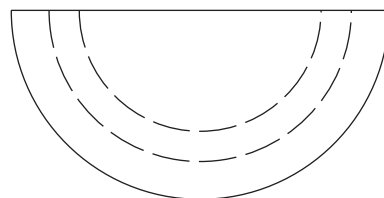
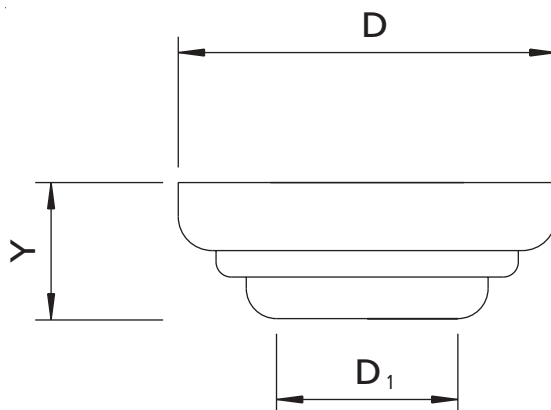

TYP	Art.-Nummer	D	D ₁	Y	
KAP-019	3988-019	220	140	70	
KAP-020	3988-020	260	180	70	
KAP-021	3988-021	320	240	90	
KAP-022	3988-022	370	290	90	
KAP-023	3988-023	420	340	100	
KAP-024	3988-024	470	390	100	[mm]

StoDeco Profil

Objektprofil Typ KAP

Typen KAP 025–030

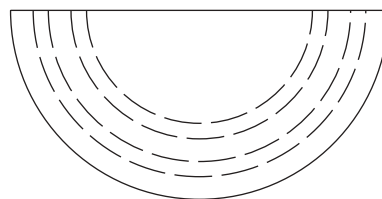
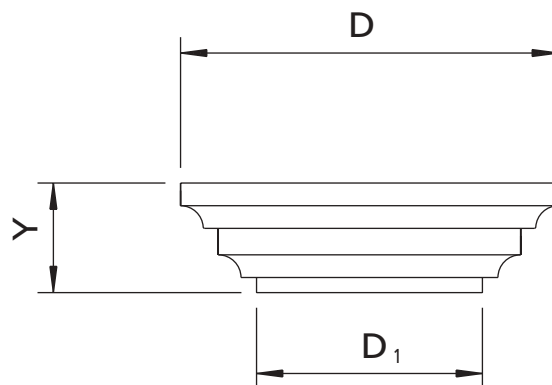

TYP	Art.-Nummer	D	D ₁	Y
KAP-025	3988-025	220	140	70
KAP-026	3988-026	260	180	70
KAP-027	3988-027	320	240	90
KAP-028	3988-028	370	290	90
KAP-029	3988-029	420	340	100
KAP-030	3988-030	470	390	100

[mm]

Typen KAP 031–036

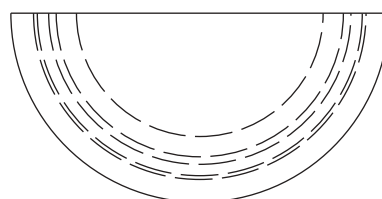
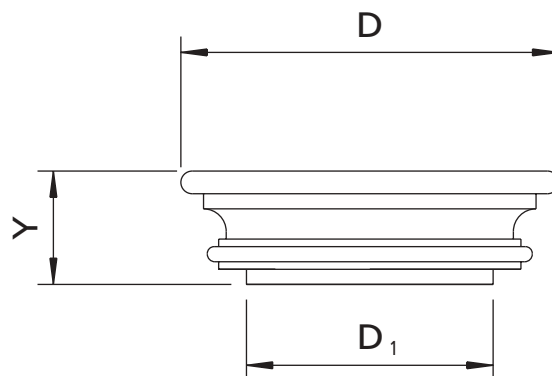

TYP	Art.-Nummer	D	D ₁	Y
KAP-031	3988-031	220	140	70
KAP-032	3988-032	260	180	70
KAP-033	3988-033	320	240	90
KAP-034	3988-034	370	290	90
KAP-035	3988-035	420	340	100
KAP-036	3988-036	470	390	100

[mm]

StoDeco Profil

Übersicht Ornamente Typ ORN 001–009

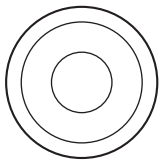

TYP ORN-001

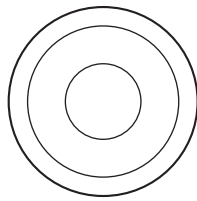

TYP ORN-002

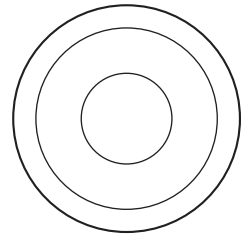

TYP ORN-003

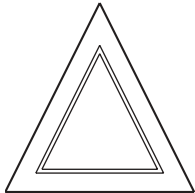

TYP ORN-004

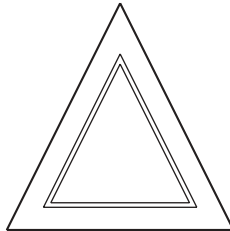

TYP ORN-005

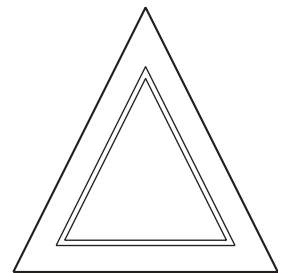

TYP ORN-006

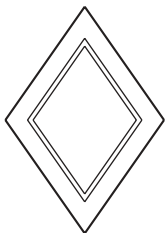

TYP ORN-007

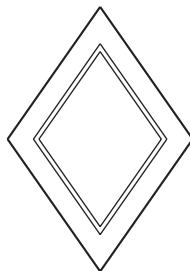

TYP ORN-008

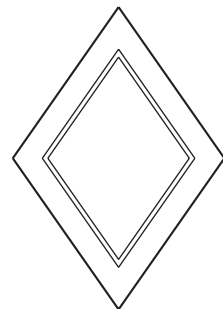

TYP ORN-009

StoDeco Profil

Übersicht Ornamente Typ ORN 010–018

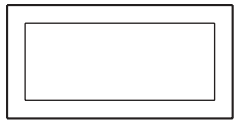

TYP ORN-010

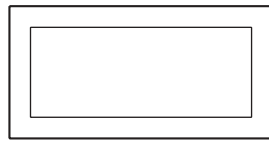

TYP ORN-011

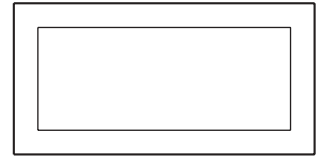

TYP ORN-012

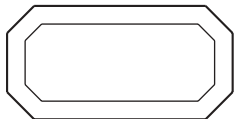

TYP ORN-013

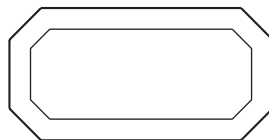

TYP ORN-014

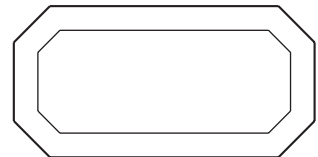

TYP ORN-015

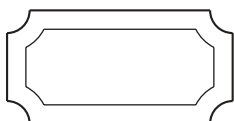

TYP ORN-016

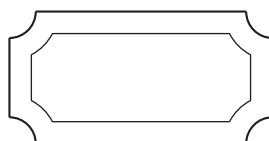

TYP ORN-017

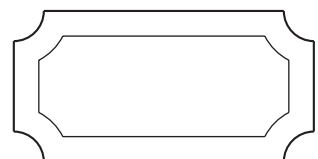

TYP ORN-018

StoDeco Profil

Objektprofil Typ ORN

Typ ORN 001–003

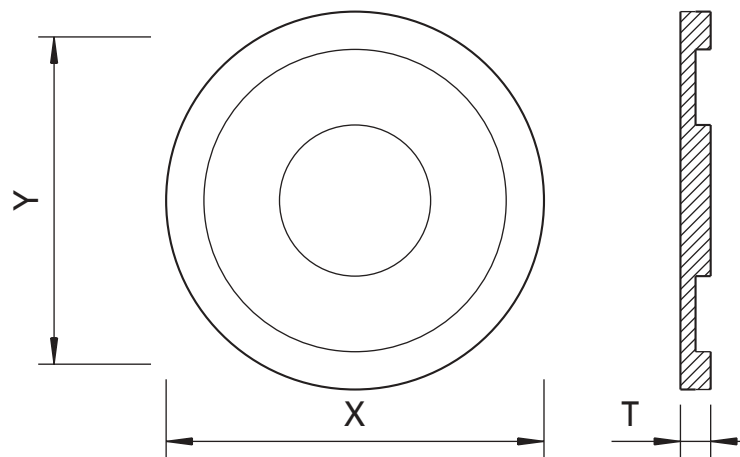

TYP	Art.-Nummer	X	Y	T	
ORN-001	3989-001	400	400	40	
ORN-002	3989-002	600	600	40	
ORN-003	3989-003	800	800	40	[mm]

Typ ORN 004–006

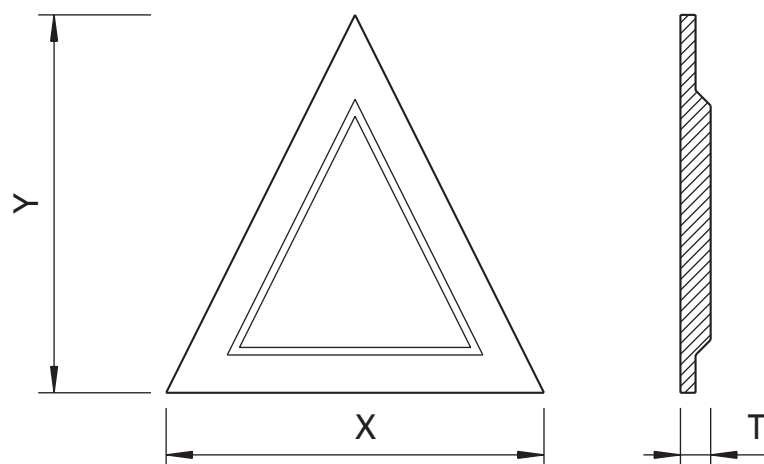

TYP	Art.-Nummer	X	Y	T	
ORN-004	3989-004	400	400	40	
ORN-005	3989-005	800	800	40	
ORN-006	3989-006	1200	1200	40	[mm]

StoDeco Profil

Objektprofil Typ ORN

Typ ORN 007–009

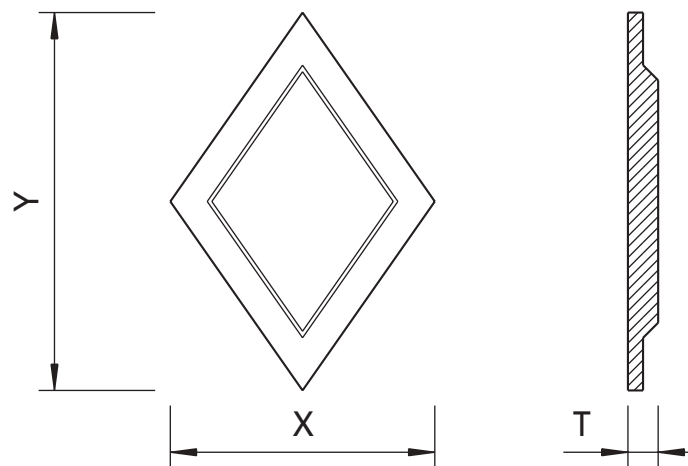

TYP	Art.-Nummer	X	Y	T	
ORN-007	3989-007	280	400	40	
ORN-008	3989-008	560	800	40	
ORN-009	3989-009	840	1200	40	[mm]

Typ ORN 010–012

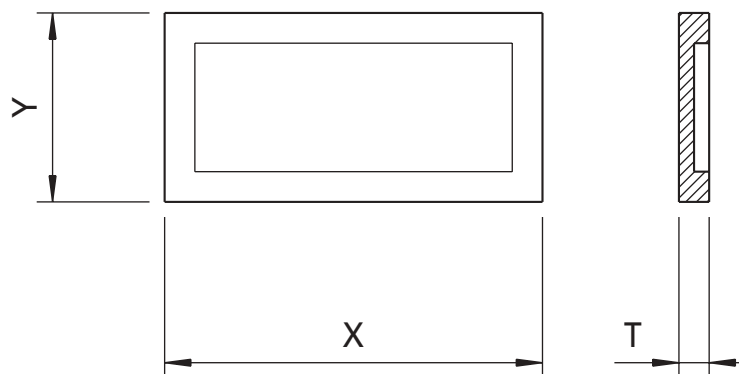

TYP	Art.-Nummer	X	Y	T	
ORN-010	3989-010	400	200	40	
ORN-011	3989-011	800	400	40	
ORN-012	3989-012	1200	600	40	[mm]

StoDeco Profil

Objektprofil Typ ORN

Typ ORN 013–015

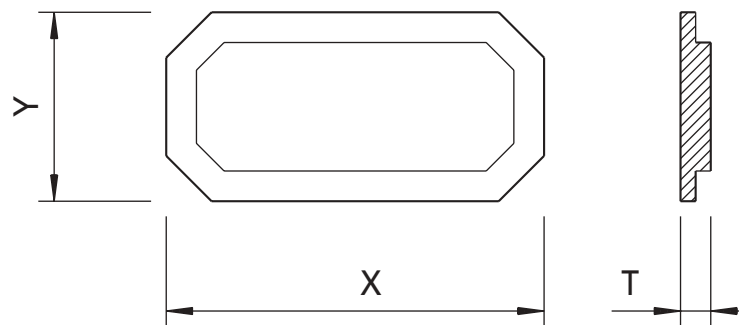

TYP	Art.-Nummer	X	Y	T	
ORN-013	3989-013	400	200	40	
ORN-014	3989-014	800	400	40	
ORN-015	3989-015	1200	600	40	[mm]

Typ ORN 016–018

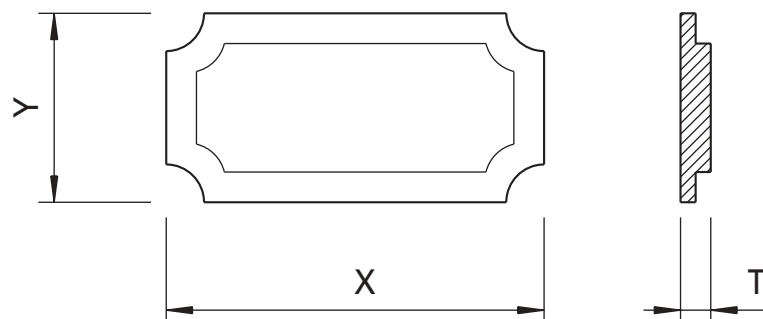

TYP	Art.-Nummer	X	Y	T	
ORN-016	3989-016	400	200	40	
ORN-017	3989-017	800	400	40	
ORN-018	3989-018	1200	600	40	[mm]

StoDeco Profil

Systemaufbau StoDeco Objektprofil

Anschlüsse an bestehende Bauteile sowie Ausklinkungen bei Fensterbänken sind durch ein Sto-Fugendichtband Typ 20/4 zu trennen!
Die Anschlussfugen sind mit einer Hohlkehle auszubilden!

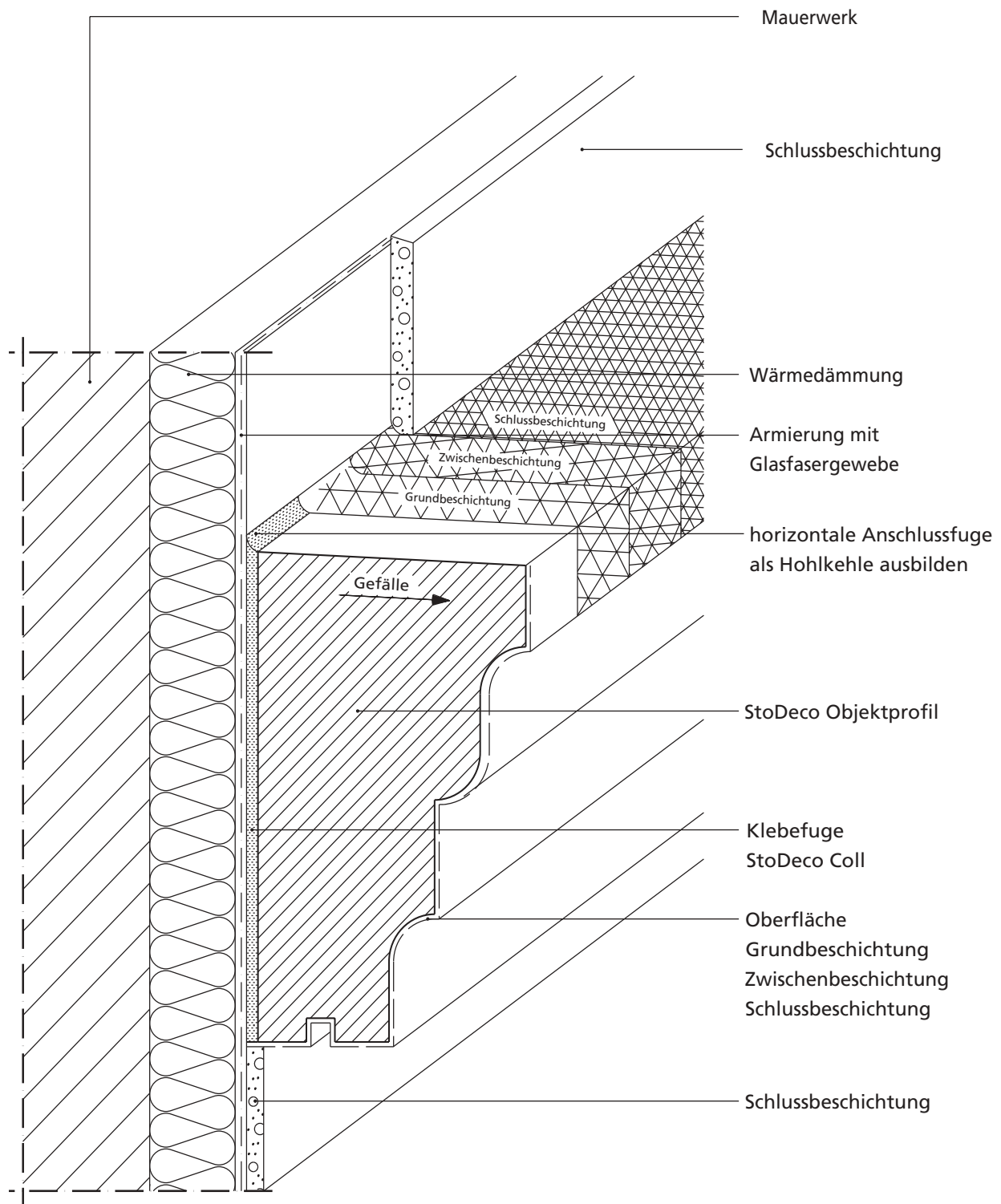

StoDeco Profil

Systemaufbau StoDeco Objektprofil

Anschlüsse an bestehende Bauteile sowie Ausklinkungen bei Fensterbänken sind durch ein Sto-Fugendichtband Typ 20/4 zu trennen!
Die Anschlussfugen sind mit einer Hohlkehle auszubilden!

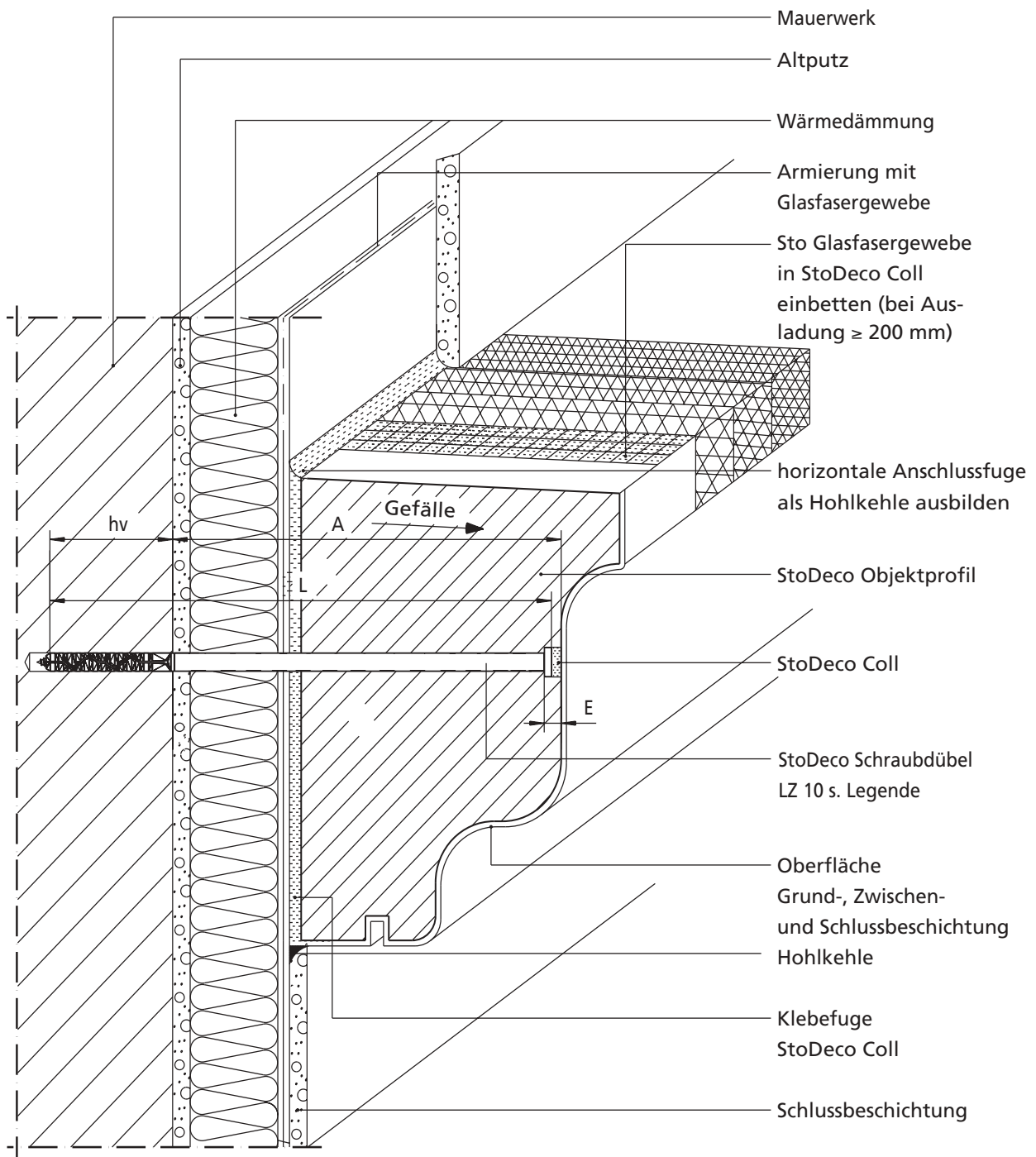

Legende: Die verschiedenen Längen der Dübel können Sie der beiliegenden Tabelle entnehmen (Seite 83).

StoDeco Profil

Systemaufbau StoDeco Objektprofil als Hohlkörper
Dachabschluss

Anschlüsse an bestehende Bauteile sowie Ausklinkungen bei
Fensterbänken sind durch ein Sto-Fugendichtband Typ 20/4 zu trennen!
Die Anschlussfugen sind mit einer Hohlkehle auszubilden!

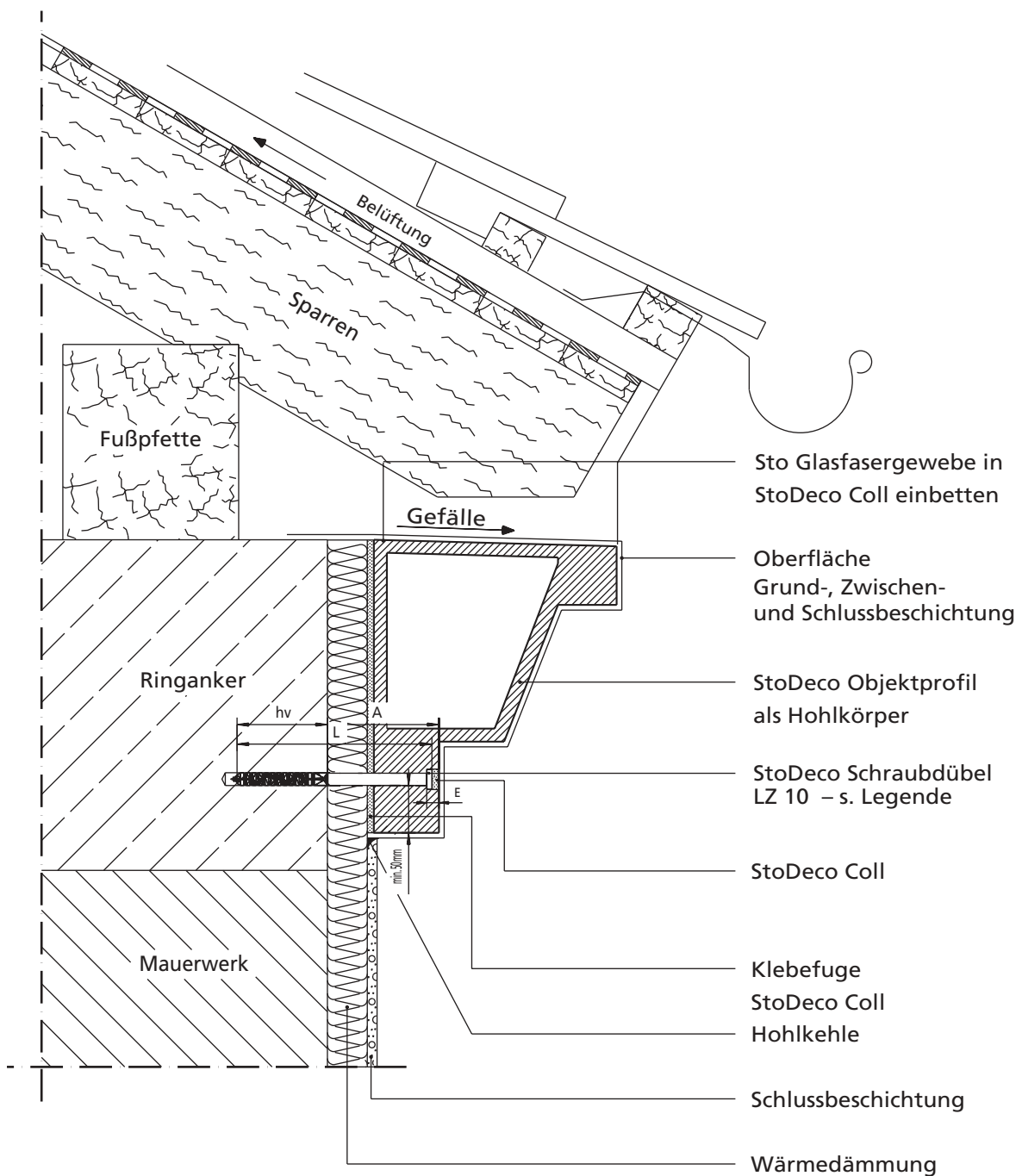

Legende: Die verschiedenen Längen der Dübel können
Sie der beiliegenden Tabelle entnehmen (Seite 83–84).

StoDeco Profil

Systemaufbau StoDeco Objektprofil als Hohlkörper mit Konsolenbefestigung

Anschlüsse an bestehende Bauteile sowie Ausklinkungen bei Fensterbänken sind durch ein Sto-Fugendichtband Typ 20/4 zu trennen!
Die Anschlussfugen sind mit einer Hohlkehle auszubilden!

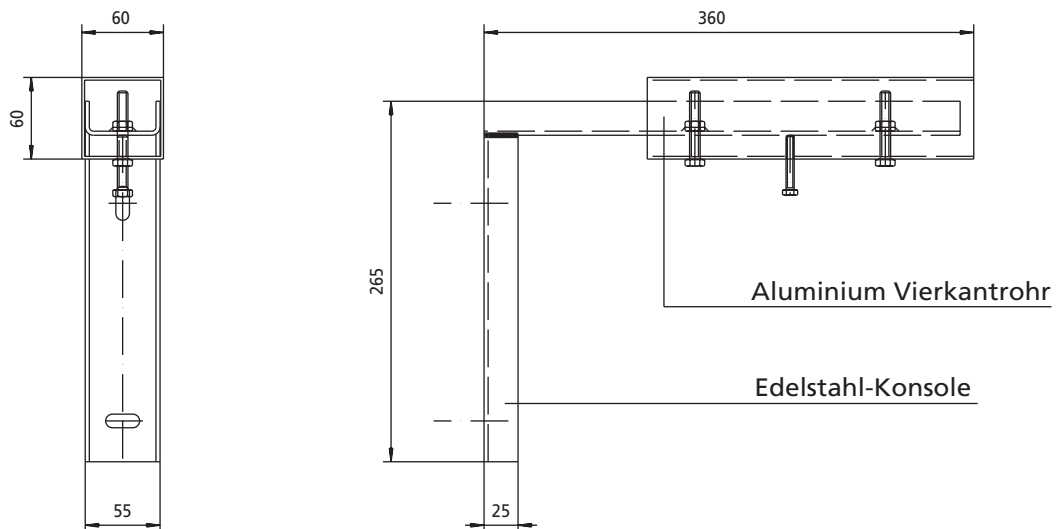
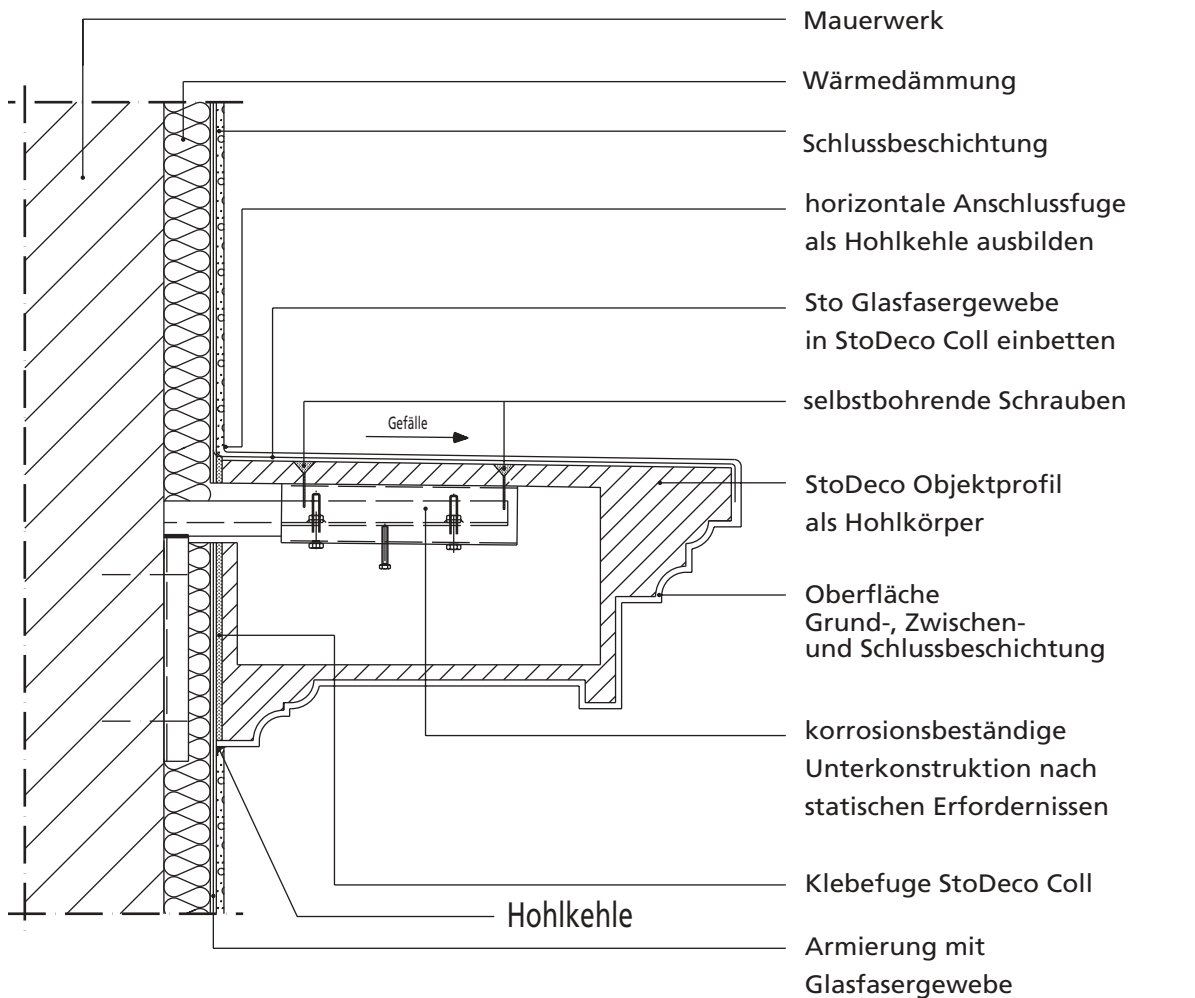

StoDeco Profile/Bossen

- allg. bauaufsichtliches Prüfzeugnis
- hervorragendes Materialverhalten
- B1 Werkstoff nach DIN 4102
- hohe Kantenstabilität
- Vandalismussicherheit
- Akzeptanz beim Denkmalschutz
- Verarbeitungssicherheit
- hohe Wertbeständigkeit

Durch physikalische Materialeigenschaften, wie thermische Längenausdehnung, können im Stoßbereich feine Haarrisse auftreten. Deshalb geben wir als Systemanbieter folgende Kantenbildungen vor:

Stoßfuge gefast, gebrochene Kanten, umlaufende Kantenausbildung.

Details

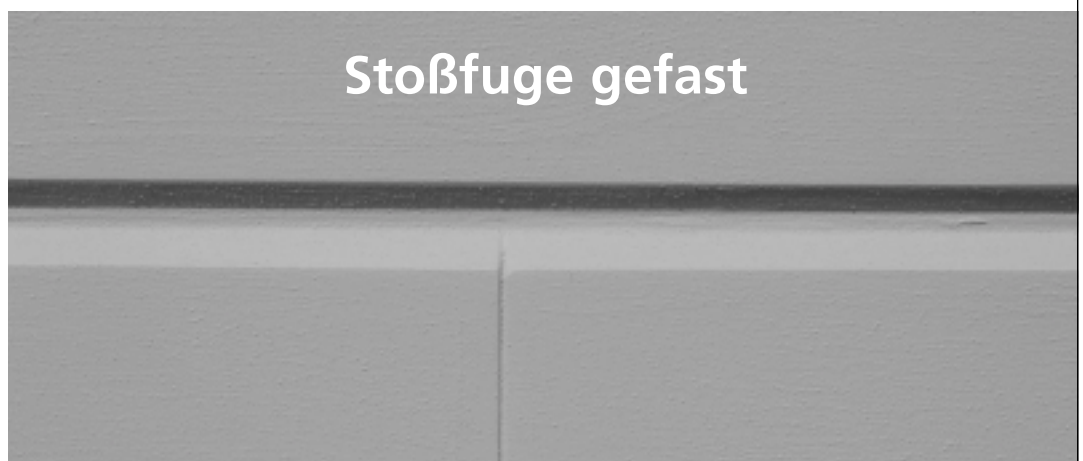

StoDeco Profil

Mechanische Befestigung – Objektprofil als Vollprofil

Gemäß den Anwendungstabellen (s. Tabelle 1 + 2, Seite 83 + 84) bzw. Detailzeichnung (s. Seite 77 + 78) muss zunächst das „A-Maß“ ermittelt werden, hieraus leitet sich die erforderliche Dübellänge, Bohrlochtiefe und Einsenkungstiefe ab.

Das A-Maß ist die Gesamtauskragung des zu befestigenden Anbauteiles an der Stelle, an der der Dübel sitzt, inkl. Dämmstoffdicke und nichttragender Deckschichten.

Die Dicke der Klebefuge und der Putzarmierung wird beim A-Maß nicht eingerechnet, wurde aber bei der erforderlichen Dübellänge mit 10 mm berücksichtigt.

Die Einsenkungstiefe wurde, wenn möglich, auf 10 mm festgelegt, um den Bearbeitungsaufwand beim Verspachteln so gering wie nötig zu halten. Der Abstand zwischen der Oberkante des Dübeltellers und der Vorderkante des StoDeco Profiles beträgt etwa 5 mm bei einer Einsenkungstiefe von 10 mm. Die Restwanddicke des StoDeco Profiles unter dem Dübelteller sollte 40 mm nicht unterschreiten.

Liegt das A-Maß zwischen zwei angegebenen Werten, so ist für die Dübellänge der Tabellenwert entsprechend des kleineren A-Maßes zu verwenden, die Bohrlochtiefe ist jedoch um 10 mm zu erhöhen.

Beispiel Beton:

A-Maß	=	120 mm
+ Verankerungslänge hv	=	70 mm
<hr/>		
→ Dübellänge	=	200 mm
Bohrlochtiefe	=	230 mm

Der Abstand der Dübel und damit die erforderliche Anzahl je lfm Decoprofil ist der Tabelle 2, Seite 84 zu entnehmen. Die Anzahl steht in Abhängigkeit zum Profildgewicht je lfm. Das Profildgewicht ist der Objektprofilkalkulation zu entnehmen.

StoDeco Profil

TABELLE 1

Untergrund	A-Maß in mm	Verankerungs- länge hr in mm	Dübel- bezeichnung	Dübellänge L in mm	Artikel-Nr.	Bohrer- Ø in mm	Bohrloch- tiefe in mm 1)	Einsenkungs- tiefe E in mm
Verankerung in Voll- und Hohlbaustoffen								
zum Beispiel: <ul style="list-style-type: none"> • Beton • Mauerziegel • Kalksand- vollstein • Leichtbeton- vollstein • Wetterschalen • Leichtbeton Hohlblockstein 1K u. 4K • Hochlochziegel • Kalksandlochstein • Haufwerksporiger Leichtbeton (TGL) 	40	70	StoDeco Schraubdübel LZ 10	120	7089-001	10	150	10
	60	70		140	7089-002	10	170	10
	80	70		160	7089-003	10	190	10
	100	70		180	7089-004	10	210	10
	120	70		200	7089-005	10	230	10
	140	70		220	7089-006	10	250	10
	160	70		250	7089-007	10	280	10
	180	70		250	7089-007	10	280	10
	200	70		275	7089-008	10	305	10
	220	70		300	7089-009	10	330	10
	240	70		300	7089-009	10	340	20
	260	70		300	7089-009	10	360	40
	280	70		300	7089-009	10	380	60
	300	70		300	7089-009	10	400	80
	320	70		300	7089-009	10	420	100

1) Bohrlochtiefe ab Vorderkante StoDeco Profil

Das A-Maß ergibt sich aus der Profilauskragung (Dübelsetzposition), der Dämmstoffdicke und der Dicke nichttragender Deckschichten (z. B. Altputz). A-Maß = Profilauskragung + Dämmstoffdicke + nichttragende Deckschicht.

Bei der Montage, den minimalen Rand- und Achsabständen, ist die Zulassung Z-21.2-589 zu beachten.

StoDeco Profil

Mechanische Befestigung – Objektprofil als Vollprofil

Empfehlung der notwendigen Dübel je laufenden Meter StoDeco Profil:

Die Tabelle enthält als eine Variable das Gewicht des Profiles in kg/lfm, als andere Variable den Hebelarm des Lastangriffes in mm.

Mit Bezug auf die Tabelle zur Dübelauswahl (siehe Tabelle 1, Seite 83) berechnet sich der Hebelarm aus dem „A-Maß“ abzüglich der halben Profilauskrägung.

TABELLE 2

Anzahl StoDeco Schraubdübel LZ 10 je lfm StoDeco Profil in Abhängigkeit von Hebelarm und Profildgewicht

Profildgewicht in kg/lfm	Hebelarm = Dämmstoffdicke + nichttragende Deckschicht + Profilauskrägung/2 in mm					
	≤ 100	≤ 120	≤ 140	≤ 160	≤ 180	≤ 200
5	0,33	0,40	0,47	0,53	0,60	0,67
10	0,87	0,80	0,93	1,07	1,20	1,33
15	1,00	1,20	1,40	1,60	1,80	2,00
20	1,33	1,60	1,87	2,13	2,40	2,67
25	1,67	2,00	2,33	2,67	3,00	3,33
30	2,00	2,40	2,80	3,20	3,60	4,00

Anmerkung: Es sind mindestens 2 Dübel pro Profilstück zu setzen!

StoDeco Profil

Neue Wege zur individuellen
Fassadengestaltung

Inhalt

Sortimentprogramm	3–34
■ Anwendungsbeispiele	3–7
■ Angebotspalette	8–24
■ Details	25–34

Objektprofilprogramm	35–84
■ Anwendungsbeispiele	36–37
■ Objektprofilkatalog	38–76
■ Details/Dübelsystem	77–84

Systemrichtlinien	85–90
■ Verarbeitung	86–87
■ Befestigung	88
■ Beschichtung	89
■ Werkzeuge	90
■ Hilfsmittel	90

Ausschreibungstexte	91–96
■ Kalkulationsrichtlinien	91–96

Stilkunde	97–100
------------------	---------------

StoDeco Profil

Verarbeitung

Untergrundbeschaffenheit: Untergrund mit WDVS
Kleben auf Armierung

Untergrund ohne WDVS

Der Untergrund muss in sich tragend, eben, trocken und staubfrei sein. Kreidender Untergrund ist mit Tiefengrund vorzubehandeln.
(siehe Prospekt Sto-Wärmedämmverbundsystem)

**Untergrund mit vorgehängtem Fasadensystem
StoVentec Fassade**
Kleben auf Armierung

Materialverarbeitung:

- Schnittstellen (Gehrungsstöße etc.) sind vor dem Kleben von Staub zu reinigen.
- Der Untergrund muss in sich tragend, eben, sauber und trocken sein.
- Die Profile sind auf dem Untergrund, Rückseiten und Schnittflächen mit StoDeco Coll im Kreuzgang (Buttering-Floating-Methode) aufzukleben. Profile nach Verlegeplan mit Wasserwaage oder Richtlatte lot- und waagrecht verlegen und nach Erfordernis gegen Verrutschen bis zum Abbund des Klebers sichern.
- Eine vollflächige Klebung muss gewährleistet sein. Durch Verrutschen und unter Druck das Profil in die gewünschte Position setzen.
- Um eine evtl. Hautbildung des Klebers zu vermeiden, muss insbesondere bei warmer Witterung zügig gearbeitet werden (siehe TM StoDeco Coll).
- Beim Verkleben muss der Kleber im Fugenbereich herausquellen, um eine geschlossene Fuge zu gewährleisten. Klebewulst nach ca. 12 Std. abschleifen.
- Freistehende Horizontalflächen sind vollflächig mit StoDeco Coll zu beschichten. In diese Beschichtung wird Sto-Glasfasergewebe eingebettet und anschließend ist die Oberfläche glatt zu spachteln (Ansatz-Ausladung: ≥ 200 mm).

Fugenausbildung:

- Die Profilstöße bei StoDeco Profil werden nass in nass verklebt. Durch physikalische Eigenschaften, wie thermische Längenausdehnung können feine Haarrisse auftreten.
Folgende Kantenausbildungen werden vorgeschrieben: Stoßfuge gefast, gebrochene Kanten, umlaufende Kantenausbildung. Horizontale Anschlussfugen sind als Hohlkehle auszubilden.

Ausnahme: Einhaltung von konstruktiven Gebäudedehnfugen.

- Bögen werden mehrteilig geliefert.

Lagerung:

- StoDeco Profile **eben** und **trocken** lagern.

StoDeco Profil

Befestigung

StoDeco Profil wird mit **StoDeco Coll** verklebt.

StoDeco Coll ist Sackware und wird mit Wasser wie folgt angemischt:

**4 Gewichtsanteile StoDeco Coll mit
1 Gewichtsanteil Wasser**

Verarbeitungstemperatur und Untergrundtemperatur nicht unter + 5 °C (bis zum vollständigen Abbinden des Materials). Weitere Informationen zu StoDeco Coll entnehmen Sie bitte dem **Technischen Merkblatt**.

Bei StoDeco Gurtgesims/Fensterbank ist eine zusätzliche Verdübelung mit StoDeco Schraubdübel LZ 10 vorzunehmen. Je Profil sind 2 St. Dübel im Abstand von 20 cm zum Profilende anzubringen und 5 mm zu versenken. Die Einsenkung ist mit StoDeco Coll zu verfüllen.

Bei Objektprofilen ist nach Hinweis eine zusätzliche mechanische Befestigung (Dübel, verzinkte Tragkonstruktion) nach den Verarbeitungsrichtlinien des Herstellers erforderlich.

In das Profil selbst können mit einer handelsüblichen Bohrmaschine Aussparungen für die Dübel gebohrt werden. Diese müssen mit StoDeco Coll wieder verspachtelt werden.

Wird eine tragende Unterkonstruktion nötig, so ist diese nach statischem Nachweis zu bemessen.

Generell gilt: Mechanische Verankerungen oder Tragkonstruktionen sind in korrosionsbeständigem Material auszuführen. Gegebenenfalls weisen wir bei Angeboten zu Sonderelementen auf eine zusätzliche mechanische Befestigung hin. Hierbei handelt es sich ausschließlich um einen Systemhinweis. Notwendiges Befestigungsmaterial wie auch der statische Nachweis sind Leistungsteil des Auftraggebers.

StoDeco Profil

Beschichtung

StoDeco Profil für die Verwendung an der Fassade ist ein System bestehend aus:

1) **Kleber:** StoDeco Coll

2) **Profil:** StoDeco Profil

3) **Beschichtung, bestehend aus 3 Anstrichen:**

Grundbeschichtung:

1 x Sto-Putzgrund (raue, sandsteinähnliche Oberflächenstruktur)

1 x StoColor S fein (raue, sandsteinähnliche Oberflächenstruktur)

oder 1 x StoDeco Color mit 10 % Wasser verdünnt (glatte Oberflächenstruktur)

Zwischenbeschichtung:

1 x StoDeco Color (tönbar nach StoColor System)

Schlussbeschichtung:

entsprechend der Zwischenbeschichtung

StoDeco Profil

Werkzeuge zur Verarbeitung und Befestigung

StoDeco Profil

- Sto-Zahntraufel 6 x 6 mm
- Cuttermesser (Klebergrad)
- Rührwerkzeug
- Stahlnägel (Sicherung)
- Sto-Gehrungslade
- StoDeco Profil-Säge
- StoDeco Profil-Bügelsäge

StoDeco Profil als flächige Profilierung

(z. B. Bossen/Bossensteine)

- wie StoDeco Profil
- Gummihammer
- handelsübliche Sägen
- feinzahniges Hartmetallsägeblatt
(Zuschneiden von Passtücken)
- Abstandhölzer (nach Bedarf)

Reparatur von Ausbruchstellen

Sollte es bei der Verarbeitung zu Beschädigungen von StoDeco Profil kommen, besteht die Möglichkeit, diese Ausbruchstellen nachzuarbeiten.

Material: StoDeco Coll

Nach dem Auftragen der Grundbeschichtung erhalten wir eine einheitliche Oberfläche.

StoDeco Profil

Neue Wege zur individuellen
Fassadengestaltung

Inhalt

Sortimentprogramm	3–34
■ Anwendungsbeispiele	3–7
■ Angebotspalette	8–24
■ Details	25–34

Objektprofilprogramm	35–84
■ Anwendungsbeispiele	36–37
■ Objektprofilkatalog	38–76
■ Details/Dübelsystem	77–84

Systemrichtlinien	85–90
■ Verarbeitung	86–87
■ Befestigung	88
■ Beschichtung	89
■ Werkzeuge	90
■ Hilfsmittel	90

Ausschreibungstexte	91–96
■ Kalkulationsrichtlinien	91–96

Stilkunde	97–100
------------------	---------------

StoDeco Kalkulationsrichtlinien für 1 lfm

StoDeco Profil – Typen DA/DB/DC/DD/DE/DF/DG

StoDeco Fensterbank/StoDeco Gurtgesimse – Typen FA/FB/FC/FD/FE

Kleben auf allen Untergründen

Materialaufwand	Verbrauch/lfm	EP in €	€/lfm-Preis ges.
1. Grundierung des Untergrundes nach Erfordernis			
2. StoDeco Profil , Typ ____, Länge ____ 1 m			
3. StoDeco Fensterbank , Typ ____, Länge ____ 1 m			
4. StoDeco Coll jeweilige Profilbreite x 4,3 kg/m ² (Bsp.: Typ DA 0,115 m ² x 4,3 kg/m ² = 0,5 kg/lfm)	ca. ____ kg		
4.a) Bei F-Typen zusätzliche mechanische Befestigung: 2 Dübel/Profilstück	ca. ____ Stück		
5. Sto-Glasfasergewebe-Streifen, 15 cm breit	____ m		
6. Grundbeschichtung: 1 x Sto-Putzgrund/StoColor S fein (raue, sandsteinähnliche Oberfläche) jeweilige Profilbreite x 0,3 kg/m ² (Bsp.: Typ DA 0,115 m ² x 0,3 kg/m ² = 0,035 kg/lfm) oder 1 x StoDeco Color (glatte Oberfläche); 0,2 l/m ² ; o. a. Bsp.	ca. ____ kg		
7. Zwischenbeschichtung: 1 x StoDeco Color (matt, 800 Farbtöne) jeweilige Profilbreite x 0,2 l/m ² (Bsp.: Typ DA 0,115 m ² x 0,2 l/m ² = 0,025 l/lfm)	ca. ____ l		
8. Schlussbeschichtung: entsprechend Zwischenbeschichtung	ca. ____ l		
Zeitaufwand	min/lfm	Preis/€	Gesamt/€
1. Grundierung des Untergrundes nach Erfordernis.			
2. StoDeco Profil zuschneiden und beide Seiten im Kreuzgang mit StoDeco Coll einspachteln. Bei Unebenheiten (> 1 cm) Fensterlaibung mit geeignetem Spachtel planeben vorspachteln. Nacharbeiten der Stöße und Gehrungsschnitte.	12–25		
3. StoDeco Fensterbank zuschneiden und beide Seiten im Kreuzgang mit StoDeco Coll einspachteln, ansetzen und absichern. Bei Unebenheiten (> 1 cm) Fensterlaibung mit geeignetem Spachtel planeben vorspachteln. Zusätzliche Dübelbefestigung, Nacharbeiten der Stöße und Gehrungsschnitte sowie Einsenkvertiefungen der Dübel. Ansetzfuge bzw. Fläche an der horizontalen Oberfläche der StoDeco Fensterbank mit StoDeco Coll und Gewebe mit Gefälle planspachteln.	50–65		
4. Fensterlaibung, StoDeco Profil/StoDeco Fensterbank mit 1 x Grundbeschichtung, 1 x Zwischenbeschichtung und 1 x Schlussbeschichtung beschichten.	ca. 9		
Lohnkosten + Materialkosten			
Gesamtkosten pro lfm			
Zuschläge/Abzüge pro lfm			
Angebotspreis			
Die Profiltypen DA–DG und FA–FE sind in Stückpreisen angegeben. Bitte bei der Kalkulation in lfm umrechnen. Standardlängen sind der Sto-Preisliste zu entnehmen. Bitte Zuschläge für Verkröpfungen und Sonderlängen beachten.			

StoDeco Kalkulationsrichtlinien 1m²

StoDeco Bossen/StoDeco Bossensteine

Materialaufwand	Verbrauch/m ²	EP in €	€ ges.
1. Grundierung des Untergrundes nach Erfordernis			
2. StoDeco Bossen/StoDeco Bossensteine L = _____ mm, B = _____ mm, D = _____ mm	_____ Stück		
3. StoDeco Coll	ca. 4,3 kg		
4. Grundbeschichtung: 1 x Sto-Putzgrund oder StoColor S fein (raue, sandsteinähnliche Oberfläche) oder 1 x StoDeco Color (glatte Oberfläche)	ca. 0,3 kg ca. 0,2 l		
5. Zwischenbeschichtung: 1 x StoDeco Color (matt, 800 Farbtöne)	ca. 0,2 l		
6. Schlussbeschichtung: 1 x StoDeco Color (matt, 800 Farbtöne)	ca. 0,2 l		
SUMME			

Zeitaufwand	Minuten/m ²
1. Grundierung des Untergrundes nach Erfordernis	
2. Bossenplatten aufkleben	20–30 min
3. Grundbeschichtung: 1 x Sto-Putzgrund oder StoColor S fein (raue, sandsteinähnliche Oberfläche) oder 1 x StoDeco Color (glatte Oberfläche)	ca. 3 min
4. Zwischenbeschichtung: 1 x StoDeco Color (matt, 800 Farbtöne)	ca. 3 min
5. Schlussbeschichtung: 1 x StoDeco Color (matt, 800 Farbtöne) Falls erforderlich: Farbiges Absetzen der Fuge	ca. 3 min ca. 7 min

Gesamtaufwand x ortsüblicher Minutensatz = Lohnkosten gesamt

Hinweis:

Die m²-Platten für Bossen beziehen sich auf Einzel-m²

StoDeco Profil Kalkulationsrichtlinien 1 Stck

StoDeco Profil Sortiment – Typen Kopfsteine und Sohlbankstützen

Materialaufwand	Verbrauch/m ²	EP in €	€ ges.
1. Grundierung des Untergrundes nach Erfordernis			
2. StoDeco Profil Sortiment (z. B. KSA) L = _____ mm, B = _____ mm, D = _____ mm	_____ Stück		
3. StoDeco Coll	ca. 4,3 kg		
4. Grundbeschichtung: 1 x Sto-Putzgrund oder StoColor S fein (raue, sandsteinähnliche Oberfläche) oder 1 x StoDeco Color (glatte Oberfläche)	ca. 0,3 kg ca. 0,2 l		
5. Zwischenbeschichtung: 1 x StoDeco Color (matt, 800 Farbtöne)	ca. 0,2 l		
6. Schlussbeschichtung: 1 x StoDeco Color (matt, 800 Farbtöne)	ca. 0,2 l		
	SUMME		

Zeitaufwand	Minuten/m ²
1. Grundierung des Untergrundes nach Erfordernis	
2. Konsole/Sohlbankstütze verkleben	8–10 min
3. Grundbeschichtung: 1 x Sto-Putzgrund oder StoColor S fein (raue, sandsteinähnliche Oberfläche) oder 1 x StoDeco Color (glatte Oberfläche)	ca. 3 min
4. Zwischenbeschichtung: 1 x StoDeco Color (matt, 800 Farbtöne)	ca. 3 min
5. Schlussbeschichtung: 1 x StoDeco Color (matt, 800 Farbtöne)	ca. 3 min

Gesamtaufwand x ortsüblicher Minutensatz = Lohnkosten gesamt

StoDeco Kalkulationsrichtlinien für 1 lfm

StoDeco Objektprofil – als Vollprofil

Kleben auf allen Untergründen/evtl. zusätzliche mechanische Befestigung

Materialaufwand	Verbrauch/lfm	EP in €	€ ges.
1. Grundierung des Untergrundes nach Erfordernis	ca. ____ l		
2. StoDeco Objektprofil , Typ ____, Länge ____ 1 m			
3. StoDeco Coll jeweilige Profilbreite x 4,3 kg/m ² (Bsp.: Typ FBG 001 0,13 m ² /lfm x 4,3 kg/m ² = 0,56 kg/lfm)	ca. ____ kg		
4. Evtl. nach Hinweis lt. Angebot zusätzliche mechanische Befestigung nach Vorgabe der Dübeltabelle (Anzahl je lfm x Preis/Stück)	ca. ____ Stück		
5. Sto-Glasfasergewebe-Streifen, 15 cm breit, wenn nötig evtl. Verspachteln der Dübelvertiefungen mit StoDeco Coll	____ m ca. ____ kg		
6. Grundbeschichtung: 1 x Sto-Putzgrund oder StoColor S fein (raue, sandsteinähnliche Oberfläche) jeweilige Profilbreite x 0,3 kg/m ² (Bsp.: Typ FBG 001 0,13 m ² /lfm x 0,3 kg/m ² = 0,04 kg/lfm) oder 1 x StoDeco Color (glatte Oberfläche); 0,2 l/m ² ; o. a. Bsp.	ca. ____ kg ca. ____ l		
7. Zwischenbeschichtung: 1 x StoDeco Color (matt, 800 Farbtöne) jeweilige Profilbreite x 0,2 l/m ² (Bsp.: Typ FBG 001 0,13 m ² /lfm x 0,2 l/m ² = 0,03 l/lfm)	ca. ____ l		
8. Schlussbeschichtung: 1 x StoDeco Color (matt, 800 Farbtöne)	ca. ____ l		
Zeitaufwand	min/lfm	Preis/€	Gesamt/€
1. Grundierung des Untergrundes nach Erfordernis.			
2. StoDeco Objektprofil zuschneiden und beide Seiten im Kreuzgang mit StoDeco Coll einspachteln, ansetzen und absichern. Bei Unebenheiten (> 1 cm) Fensterlaibung mit geeignetem Spachtel planeben verspachteln. Nacharbeiten der Stöße und Gehrungsschnitte. Ansetzfuge bzw. Fläche an der horizontalen Oberfläche der StoDeco Objektprofile mit StoDeco Coll und Gewebe mit Gefälle planspachteln.	40–50		
3. Evtl. zusätzliche Dübelbefestigung. Nacharbeiten der Einsenkvertiefungen der Dübel (StoDeco Coll).	10–12		
4. Fensterlaibung, StoDeco Objektprofil mit 1 x Grundbeschichtung, 1 x Zwischenbeschichtung und 1 x Schlussbeschichtung beschichten.	ca. 9		
Lohnkosten + Materialkosten			
Gesamtkosten pro lfm			
Zuschläge/Abzüge pro lfm			
Angebotspreis			
Standardlängen sind den Angeboten bzw. der Sto Preisliste zu entnehmen. Bitte Zuschläge für Verkröpfungen und Sonderlängen beachten.			

StoDeco Kalkulationsrichtlinien für 1 lfm

StoDeco Objektprofil – als Hohlprofil

Kleben auf allen Untergründen/evtl. zusätzliche mechanische Befestigung

Materialaufwand	Verbrauch/lfm	EP in €	€ ges.
1. Grundierung des Untergrundes nach Erfordernis	ca. ____ l		
2. StoDeco Objektprofil , Typ ____, Länge ____ 1 m			
3. StoDeco Coll jeweilige Profilbreite x 4,3 kg/m ² (Bsp.: Typ HPR 001 0,35 m ² /lfm x 4,3 kg/m ² = 0,16 kg/lfm)	ca. ____ kg		
4. Evtl. nach Hinweis lt. Angebot zusätzliche mechanische Befestigung nach Vorgabe der Dübeltabelle (Anzahl je lfm x Preis/Stück)	ca. ____ Stück		
5. Sto-Glasfasergewebe-Streifen, 15 cm breit, wenn nötig evtl. Verspachteln der Dübelvertiefungen mit StoDeco Coll	____ m ca. ____ kg		
6. Grundbeschichtung: 1 x Sto-Putzgrund oder StoColor S fein (raue, sandsteinähnliche Oberfläche) jeweilige Profilbreite x 0,3 kg/m ² (Bsp.: Typ HPR 001 0,35 m ² /lfm x 0,3 kg/m ² = 0,11 kg/lfm) oder 1 x StoDeco Color (glatte Oberfläche); 0,2 l/m ² ; o. a. Bsp.	ca. ____ kg ca. ____ l		
7. Zwischenbeschichtung: 1 x StoDeco Color (matt, 800 Farbtöne) jeweilige Profilbreite x 0,2 l/m ² (Bsp.: Typ HPR001 0,35 m ² /lfm x 0,2 l/m ² = 0,07 l/lfm)	ca. ____ l		
8. Schlussbeschichtung: 1 x StoDeco Color (matt, 800 Farbtöne)	ca. ____ l		
Zeitaufwand	min/lfm	Preis/€	Gesamt/€
1. Grundierung des Untergrundes nach Erfordernis.			
2. StoDeco Objektprofil zuschneiden und beide Seiten im Kreuzgang mit StoDeco Coll einspachteln, ansetzen und absichern. Bei Unebenheiten (> 1 cm) Fensterlaibung mit geeignetem Spachtel planeben verspachteln. Nacharbeiten der Stöße und Gehrungsschnitte. Ansetzfuge bzw. Fläche an der horizontalen Oberfläche der StoDeco Objektprofile mit StoDeco Coll und Gewebe mit Gefälle planspachteln.	50–60		
3. Evtl. zusätzliche Dübelbefestigung. Nacharbeiten der Einsenkvertiefungen der Dübel (StoDeco Coll).	10		
4. Fensterlaibung, StoDeco Objektprofil mit 1 x Grundbeschichtung, 1 x Zwischenbeschichtung und 1 x Schlussbeschichtung beschichten.	ca. 9		
Lohnkosten + Materialkosten			
Gesamtkosten pro lfm			
Zuschläge/Abzüge pro lfm			
Angebotspreis			
Standardlängen sind den Angeboten bzw. der Sto Preisliste zu entnehmen. Bitte Zuschläge für Verkröpfungen und Sonderlängen beachten.			

StoDeco Profil

Neue Wege zur individuellen
Fassadengestaltung

Inhalt

Sortimentprogramm	3–34
■ Anwendungsbeispiele	3–7
■ Angebotspalette	8–24
■ Details	25–34

Objektprofilprogramm	35–84
■ Anwendungsbeispiele	36–37
■ Objektprofilkatalog	38–76
■ Details/Dübelsystem	77–84

Systemrichtlinien	85–90
■ Verarbeitung	86–87
■ Befestigung	88
■ Beschichtung	89
■ Werkzeuge	90
■ Hilfsmittel	90

Ausschreibungstexte	91–96
■ Kalkulationsrichtlinien	91–96

Stilkunde	97–100
------------------	---------------

Stilkunde der Sto AG

GRIECHENLAND:



Die Anfänge dieses Baustils waren ca. 900 v.Chr. Das Festland und die Inseln wurden nacheinander von den „Dorern“ und den „Ionern“ (ca. 600 v.Chr.) besiedelt. Dadurch entstanden auch die dorischen und ionischen Baustile, die schließlich vom korinthischen Baustil (benannt nach der Stadt Korinth) abgelöst wurden (ca. 400 v.Chr.). Typisches Merkmal dieses Baustils waren die Säulen mit ihren Kapitellen.



Dorisches Kapitell

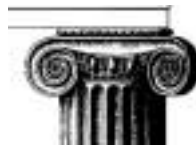

Ionisches Kapitell



Korinthisches Kapitell

RÖMER:

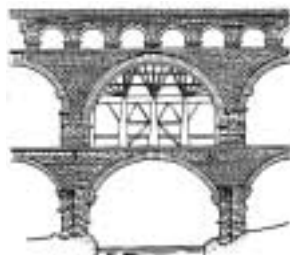

Der wichtigste Einschnitt in der Baugeschichte sind die 10-bändigen Schriften zu Bautechnik, Baustoffe und Konstruktionen von Vitruv (80–10 v.Chr.). Dadurch wurde die gleichbleibende Qualität vieler Baustoffe gesichert. Durch die Herstellung von Mörtel, Putzen, Estrichen und Beton verlässt man die Bauweise „Stein auf Stein“ und es werden komplexe Räume und Körper machbar (z. B. Pantheon in Rom).

Der Fortschritt der röm. Baukunst besteht in der Auflösung schwerer

Baumassen. Ebenso bauten die Römer erstmalig Warmluftheizungen (Hypokaustenheizung) und Wasser/Abwasserleitungen. Hier sind die bekanntesten Bauwerke die Aquädukte (z. B. bei Nîmes, *Pont du gard*). Ein weiteres Merkmal war das geradlinige, mit Verpflegungsstationen versehene, 100.000 km lange Straßennetz, das zur Organisation und Verwaltung des zentralistischen Reichs nötig war.

ROMANIK (ca. 1000–1250):

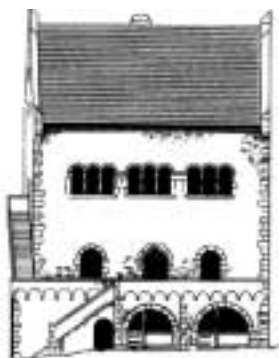

Der romanische Baustil kennzeichnet alle Bauten des Abendlandes vom 10. bis in das 13. Jahrhundert hinein. Ursache dieses „länderübergreifenden“ Baustils waren die christlich geprägten Kulturen mit Kirchen und Klöstern als kulturelle Zentren.

Bauliche Merkmale waren:

- überwiegend kirchliche Gebäude
- Krypta als Zufluchts- oder Andachtsraum unter dem Chor
- Rundbogen als Gestaltungsprinzip
- wehrhafte Maueranlagen mit Holzbalkendecken in der Frühzeit
- z. B. Dom in Worms und Speyer

Originalbauten aus diesem Zeitraum sind wegen Umbauten, Ergänzungen und Stilwechseln kaum mehr erhalten.

GOTIK (ca. 1150–1500):

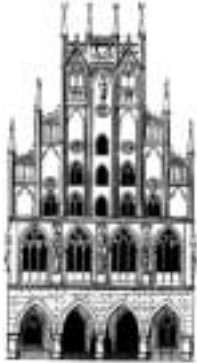

Dieser Baustil nahm seinen Anfang in der Mitte des 12. Jahrhunderts in Frankreich. Ausgangspunkt war St. Denis' in Paris. Der Baustil wurde anfangs auf den Bau von Kathedralen beschränkt und erst später auf Profanbauten ausgedehnt. Der Begriff „gotico“ wurde von G. Vasari geprägt und bedeutet soviel wie: barbarisch, überladen usw. Bauliche Merkmale waren:

- gotisches Maßwerk als Bauprinzip
- Spitzbogen und Kreuzgewölbe
- Betonung der Vertikalen
- z. B. Notre Dame, Ulmer Münster, Kölner Dom

RENAISSANCE (ca. 1400–1600):



Das Wort Renaissance bedeutet „Wiedergeburt“ und so kamen wieder klassische Elemente griechischer und römischer Baudetails zum Tragen, wie z. B. ionische oder korinthische Kapitelle und Rundbögen und versch. Säulenordnungen, wie sie die Griechen schon hatten. Die Wurzeln dieser Umwälzung lagen u. a. in der Eroberung Konstantinopels und Teilen Griechenlands durch die Türken. Zweiter Impuls war der aufkommende Wohlstand der italienischen Stadtrepubliken durch die zunehmende Handelstätigkeit. Dieser Reichtum wurde durch besondere Gestaltung der Bauwerke in der Stadt (Stadtresidenzen) demonstriert. Bauliche Merkmale waren:

- Gliederung in einzelne Stockwerke durch Gesimse
- klare und strenge Fensteranordnung
- Betonung der Waagrechten
- z. B. St. Peter in Rom

Dadurch entstanden geschlossene und kompakte Baukörper. Die Gesellschaft war auf der Suche nach Vollkommenheit. Baumeister und Gelehrte dieser Zeit waren Leonardo da Vinci, Michelangelo und Kopernikus. 1414 wurden die Schriften des Römers Vitruv wieder entdeckt.

BAROCK (ca. 1600–1770):



Die Gesellschaft war in der Zeit von ca. 1580 bis 1780 geprägt von Glaubenskriegen, speziell vom Dreißigjährigen Krieg (1618–1648). Die größte Ausprägung dieses Baustils findet man in Süddeutschland, Österreich und Italien. Zur Sicherung der Macht benötigte die Kirche weltliche Fürsten, was zur Selbstüberschätzung vieler Herrscher führte. Höhepunkt war Ludwig XIV.

Bauliche Merkmale waren:

- gewaltige Dimensionen
- Ausschmückungen aller weltlichen und kirchlichen Bauten
- verzierte Kapitelle, massive Gesimse usw.
- Zwiebeltürme
- z. B. St. Agnese in Rom

ROKOKO (ca. 1700–1770):



Im Rokoko tritt als Verzierung das Muschelmotiv hinzu. Die Merkmale des Barocks bleiben im Wesentlichen erhalten. Aus dem Kraftvollen wird das Feingliedrige. Die Prunkfülle steigert sich zum Überladenen und die Lebenslust schlägt sich in den Bauwerken nieder.

Bauliche Merkmale waren:

- reiche Dekorationen
- überladene Gestaltungselemente
- z. B. Klosterkirche Weingarten

HISTORISMUS UND KLASSIZISMUS (ca. 1770–1900):



Der Umbruch liegt in der Gesellschaft, was z. B. durch die Französische Revolution ab 1789 und das Ende der absoluten Herrschaft von Kirche und Adel ausgelöst wurde. Die Gesellschaft wurde durch die beginnende Industrialisierung geprägt. Durch die aufkommenden Demokratiedgedanken treten die Bauideale der Antike wieder in den Vordergrund, was zu einer Sammlung und Vermischung alter Baudetails führt.

Bauliche Merkmale waren:

- kein einheitlicher Baustil
- Viele Zweckbauten und Fabrikgebäude in historischer Form
- Überladung und Durchmischung historischer Vorlagen
- Einführung von Stahl als Baustoff
- Fertigstellung historischer Bauten, wie z. B. Ulmer Münster
- z. B. Triumphbogen in Paris

JUGENDSTIL (ca. 1890–1920):



Stilrichtung, die in der Mitte des 19. Jahrhunderts entstand und nach der Zeitschrift „Die Jugend“ benannt wurde. Die Grundidee dieses Baustils war die Abstraktion von natürlichen Vorbildern (Pflanzen, u. ä.)

Bauliche Merkmale waren:

- kaum eigene Bauformen
- plastische Durchformung bekannter Stile
- vorwiegend Inneneinrichtungen wie Möbel

Der bekannteste Architekt dieser Zeit war der Katalane Gaudi.

Ein moderner Künstler, der diese Gedanken ebenfalls umsetzte, war Friedensreich Hundertwasser.

BAUKUNST IM 20. JAHRHUNDERT



Der Wandel im Bauen vollzog sich mit den neuen Baustoffen Stahl, Beton und Stahlbeton. Bekannte Bauwerke sind z. B. der Pariser Eiffelturm. Wegbereiter der modernen Architektur waren die Bauhaus-Architekten Gropius, Le Corbusier und Nervi.